

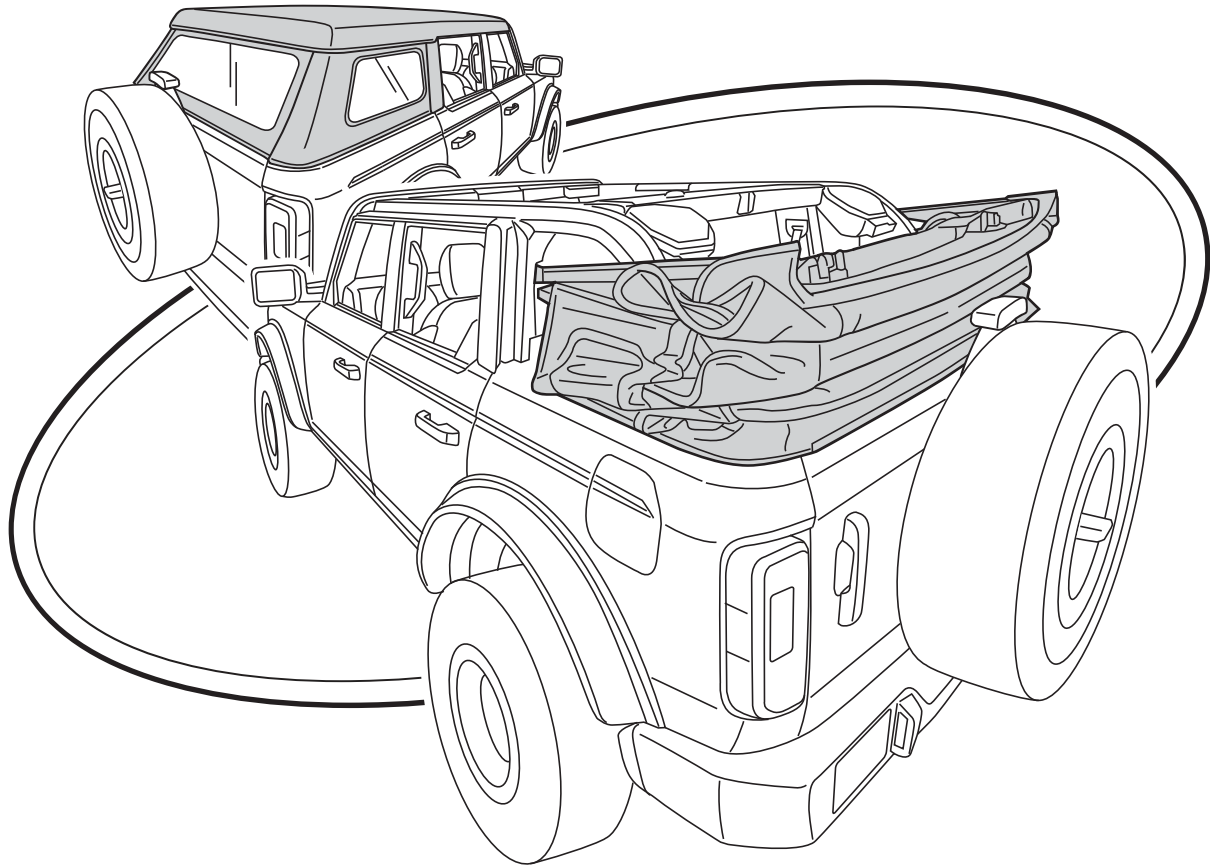

eTop for Bronco



Keep your eTop Performing Its Best

Care Tip

Your eTop is built for adventure and engineered to last. To maintain optimal seal performance and appearance, hand wash only using mild soap and water.

Important

Do not use automatic or touchless car washes, or power-washing equipment. High-pressure sprays can compromise the seals and allow water to enter the vehicle.

Installation & Set-up

Installation et configuration
Instalación y montaje



IMPORTANT SAFETY INFORMATION

Please read these installation instructions and all of the safety information before starting installation. Please read the owner's manual and heed all safe operation and safety warnings in the manual. Please keep these instructions and safety information for future reference and follow all instructions and information as outlined in this manual.

We strongly urge you to view the Installation video guide found at the myTop website, www.mytop.us.

While we have prepared this installation guide believing it to be complete and accurate, you may encounter difficulty in one or more steps. In the event you experience difficulty with your installation, contact E-Top at etop@bestop.com or call +1 833-490-8090.

GENERAL SAFETY GUIDELINES

Installation of the E-Top on your vehicle requires knowledge of the use of both hand tools and power tools. Installation requires general knowledge of automotive electrical systems. Installation requires lifting a heavy object which requires a minimum of 2 individuals to lift the E-Top and place it onto your vehicle. **Do not attempt to lift the unit onto the vehicle by yourself.** Please note the following general warnings to prevent injury or damage:

1. **READ** these instructions and warnings; **KEEP** these instructions and warnings; **HEED** all warnings and **FOLLOW** all instructions.
2. **ALWAYS** take care when using hand tools and especially with power tools. Use tool only as intended by manufacturer. Use correct size and type of tool for each step. **INSPECT** all tools before use, do not use tools which are loose or broken. Keep all hand and power tools away from children. Keep clear of drill bit operation during operation.
3. **ALWAYS** wear eye protection in work areas, such as ANSI-approved safety goggles.
4. **TAKE CARE** when using any cutting tool or instrument to avoid serious injury or death.
5. **IF** an accident or injury occurs, seek qualified assistance from qualified personnel, such as a fire department, emergency medical technicians, police department, or a trained medical personnel.
6. **IF** you believe that any step is unclear, or beyond your capability, please seek qualified assistance.
7. **SAVE** these warnings.

Failure to comply with the above requirements may result in personal injury or death. Please be sure to review and understand this safety information.



INFORMATIONS DE SÉCURITÉ IMPORTANTES

Veillez lire ces instructions d'installation et toutes les informations de sécurité avant de commencer l'installation. Veuillez lire le manuel du propriétaire et tenir compte de tous les avertissements de sécurité et d'utilisation qui y sont contenus. Veuillez conserver et suivre toutes les instructions et informations de sécurité décrites dans ce manuel et les conserver pour référence ultérieure.

Nous vous conseillons fortement de visionner le guide vidéo d'installation que vous pourrez trouver sur le site Web de myTop, **www.mytop.us**.

Bien que nous ayons préparé ce guide d'installation dans un souci d'exhaustivité et de précision, vous pourriez rencontrer des difficultés dans une ou plusieurs étapes. Si vous rencontrez des difficultés lors de l'installation, contactez E-Top à **info@mytop.us** ou composez le **+1 (833) 490-8090**.

DIRECTIVES GÉNÉRALES DE SÉCURITÉ

L'installation du E-Top sur votre véhicule nécessite la connaissance de l'utilisation d'outils manuels et d'outils électriques. L'installation nécessite une connaissance générale des systèmes électriques automobiles. L'installation comprend le levage du E-Top pour le placer sur votre véhicule, nécessitant au moins deux personnes. ***N'essayez pas de soulever et de placer l'unité sur le véhicule par vous-même.*** Veuillez tenir compte des avertissements généraux suivants pour éviter les blessures ou les dommages :

1. **LISEZ** ces instructions et avertissements; **CONSERVEZ** ces instructions et avertissements; **TENEZ COMPTE** de tous les avertissements et **SUIVEZ** toutes les instructions.
2. Soyez **TOUJOURS** prudent lorsque vous utilisez des outils manuels et surtout des outils électriques. Utilisez l'outil uniquement comme prévu par le fabricant. Utilisez la taille et le type d'outil appropriés pour chaque étape. **INSPECTEZ** tous les outils avant utilisation, et n'utilisez pas d'outils desserrés ou défectueux. Gardez tous les outils manuels et électriques hors de portée des enfants. Restez à l'écart du foret pendant son fonctionnement.
3. Portez **TOUJOURS** des lunettes de protection dans les zones de travail, telles que des lunettes de sécurité approuvées par l'ANSI.
4. **FAITES ATTENTION** lorsque vous utilisez un outil ou un instrument de coupe pour éviter des blessures graves ou mortelles.
5. **SI** un accident ou une blessure survient, demandez de l'assistance auprès d'un personnel qualifié, tel qu'un service des pompiers, des techniciens en soins médicaux d'urgence, un service de police ou un personnel médical qualifié.
6. **SI** vous pensez qu'une étape n'est pas claire ou dépasse vos capacités, veuillez demander une assistance qualifiée.
7. **CONSERVEZ** ces avertissements.

Le non-respect des exigences ci-dessus peut entraîner des blessures corporelles ou la mort. Assurez-vous de lire et de comprendre ces informations de sécurité.



INFORMACIÓN DE SEGURIDAD IMPORTANTE

Lea estas instrucciones de instalación y toda la información de seguridad con detenimiento antes de comenzar la instalación. Lea el manual del propietario y respete todas las advertencias de seguridad y funcionamiento seguro del manual. Conserve estas instrucciones y la información de seguridad para referencia futura y siga todas las instrucciones y la información como se describe en este manual.

Le sugerimos enfáticamente que consulte la guía de instalación en video que se encuentra en el sitio web de myTop en www.mytop.us.

Si bien preparamos esta guía de instalación creyendo que es completa y correcta, es posible que se le presenten dificultades en uno o más pasos. En caso de que tenga dificultades con la instalación, comuníquese con E-Top a info@mytop.us o llamando al **+1 833-490-8090**.

PAUTAS DE SEGURIDAD GENERAL

La instalación de la capota E-Top en su vehículo requiere de conocimientos del uso de herramientas manuales y eléctricas. La instalación requiere de conocimientos generales de los sistemas eléctricos de los automóviles. La instalación requiere levantar un objeto pesado; al menos dos (2) personas deben levantar la capota E-Top y colocarla en el vehículo. **No intente levantar la unidad y colocarla en el vehículo usted solo.** Tenga en cuenta las siguientes advertencias generales para evitar lesiones y daños:

1. **LEA** estas instrucciones y advertencias; **CONSERVE** estas instrucciones y advertencias; **RESPETE** todas las advertencias y **SIGA** todas las instrucciones.
2. **SIEMPRE** tenga cuidado cuando use herramientas manuales y, especialmente, cuando use herramientas eléctricas. Utilice las herramientas solo como indica el fabricante. Use el tamaño y tipo correctos de herramienta para cada paso. **INSPECCIONE** todas las herramientas antes de usarlas; no utilice herramientas con piezas flojas o rotas. Mantenga todas las herramientas manuales y eléctricas alejadas de los niños. Manténgase alejado de la punta de broca del taladro durante su funcionamiento.
3. **SIEMPRE** use protección para los ojos en las áreas de trabajo, como gafas de seguridad aprobadas por el ANSI.
4. **TENGA CUIDADO** cuando use un instrumento o una herramienta de corte para evitar lesiones graves o la muerte.
5. **SI** ocurre un accidente, busque ayuda de personal calificado, como el departamento de bomberos, técnicos médicos de emergencias, el departamento de policía u otro personal médico capacitado.
6. **SI** cree que alguno de los pasos no está claro, o que supera su capacidad, busque ayuda calificada.
7. **CONSERVE** estas advertencias.

El incumplimiento de los requisitos anteriores puede tener como consecuencia lesiones personales o la muerte. Asegúrese de revisar y entender esta información de seguridad.



IMPORTANT: BEFORE STARTING THIS PROCEDURE, THE EXISTING HARD TOP OR SOFT TOP SHOULD BE REMOVED FROM THE VEHICLE, ALONG WITH THE TOP MOUNTING BRACKETS.
NOTE: RETAIN BOLTS AND BRACKETS FOR FUTURE USE.



IMPORTANT : AVANT DE COMMENCER CETTE PROCÉDURE, LE TOIT DUR OU SOUPLE EXISTANT DOIT ÊTRE RETIRÉ DU VÉHICULE, AVEC LES SUPPORTS DE MONTAGE DE TOIT.
REMARQUE : CONSERVEZ LES BOULONS ET LES SUPPORTS POUR UNE UTILISATION FUTURE.



IMPORTANTE : ANTES DE COMENZAR ESTE PROCEDIMIENTO, SE DEBE RETIRAR DEL VEHÍCULO LA CAPOTA RÍGIDA O BLANDA EXISTENTE, ASÍ COMO LOS SOPORTES DE MONTAJE DE LA CAPOTA.
NOTA: CONSERVE LOS PERNOS Y SOPORTES PARA USO FUTURO.

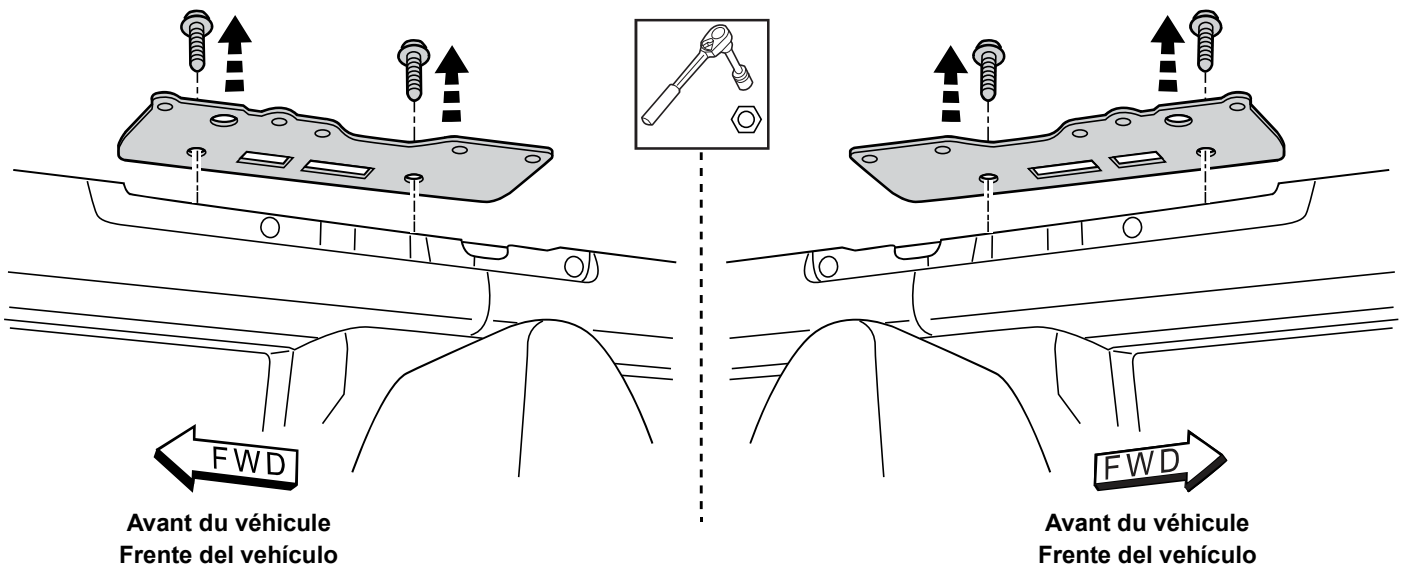
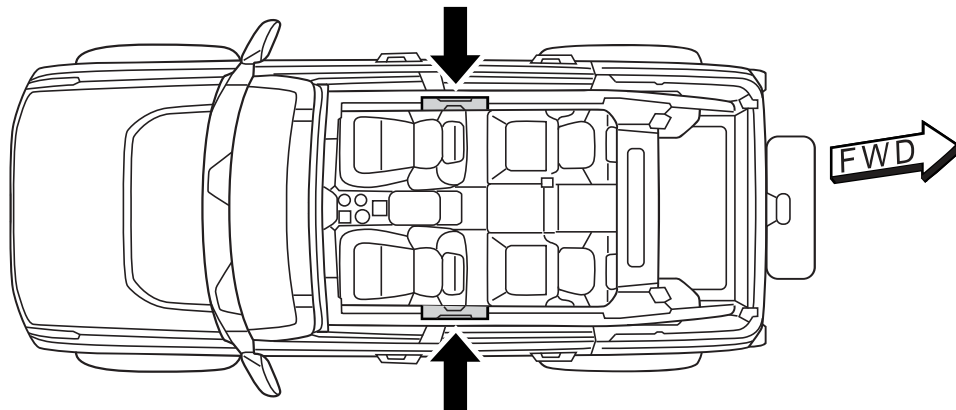
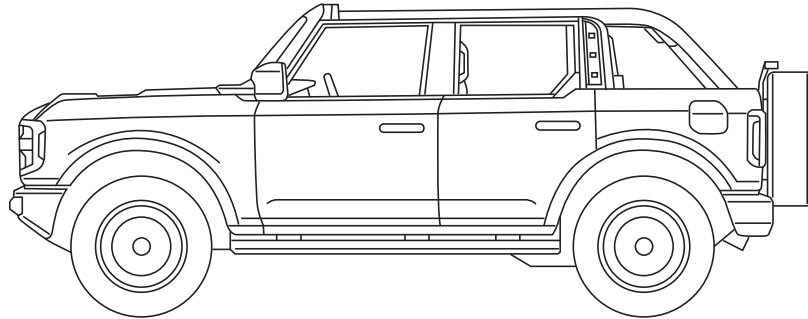

KIT COMPONENTS

COMPOSANTS DE LA TROUSSE

COMPONENTES DEL KIT

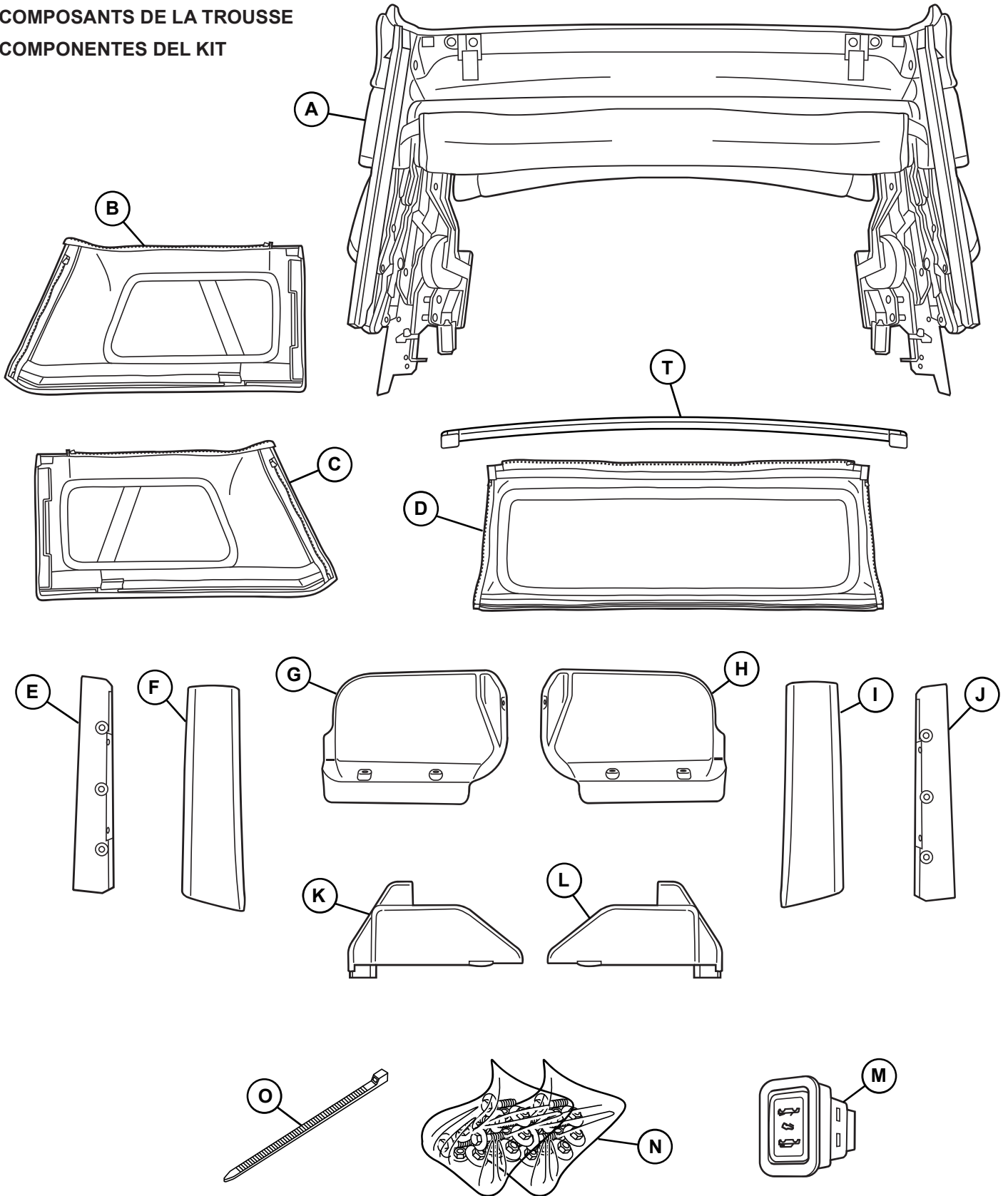

KIT COMPONENTS
COMPOSANTS DE LA TROUSSE
COMPONENTES DEL KIT

ITEM	DESCRIPTION	QTY.
A	MAIN TOP ASSEMBLY	1
B	LEFT WINDOW PANEL	1
C	RIGHT WINDOW PANEL	1
D	REAR WINDOW PANEL	1
E	C-PILLAR FOUNDATION RIGHT	1
F	C-PILLAR COVER RIGHT	1
G	MOTOR COVER LEFT	1
H	MOTOR COVER RIGHT	1
I	C-PILLAR COVER LEFT	1
J	C-PILLAR FOUNDATION LEFT	1
K	OUTSIDE MOTOR COVER LEFT	1
L	OUTSIDE MOTOR COVER RIGHT	1
M	SWITCH ASSEMBLY	1
N	FASTENERS	1
O	CABLE TIES	20
T	TAILGATE BAR	1

ARTICLE	DESCRIPTION	QUANTITÉ
A	ENSEMBLE DE TOIT PRINCIPAL	1
B	PANNEAU DE VITRE GAUCHE	1
C	PANNEAU DE VITRE DROIT	1
D	PANNEAU DE LUNETTE ARRIÈRE	1
E	BASE DE MONTANT C À DROITE	1
F	COUVERCLE DE MONTANT C À DROITE	1
G	COUVERCLE DE MOTEUR GAUCHE	1
H	COUVERCLE DE MOTEUR DROIT	1
I	COUVERCLE DE MONTANT C À GAUCHE	1
J	BASE DE MONTANT C À GAUCHE	1
K	COUVERCLE DE MOTEUR EXTÉRIEUR GAUCHE	1
L	COUVERCLE DE MOTEUR EXTÉRIEUR DROIT	1
M	ASSEMBLAGE DE COMMUTATEUR	1
N	FIXATIONS	1
O	ATTACHES DE CÂBLE	20
T	BARRE DE HAYON	1

ARTÍCULO	DESCRIPCIÓN	CANTIDAD
A	MONTAJE DE LA CAPOTA PRINCIPAL	1
B	PANEL DE LA VENTANILLA IZQUIERDA	1
C	PANEL DE LA VENTANILLA DERECHA	1
D	PANEL DE LA VENTANILLA TRASERA	1
E	BASE DEL PILAR C DERECHA	1
F	CUBIERTA DEL PILAR C DERECHA	1
G	CUBIERTA DEL MOTOR IZQUIERDA	1
H	CUBIERTA DEL MOTOR DERECHA	1
I	CUBIERTA DEL PILAR C IZQUIERDA	1
J	BASE DEL PILAR C IZQUIERDA	1
K	CUBIERTA DEL MOTOR EXTERIOR IZQUIERDA	1
L	CUBIERTA DEL MOTOR EXTERIOR DERECHA	1
M	CONJUNTO DEL INTERRUPTOR	1
N	TORNILLOS	1
O	CINCHOS PARA CABLES	20
T	BARRA DE LA COMPUERTA TRASERA	1

FASTENERS

FIXATIONS

TORNILLOS

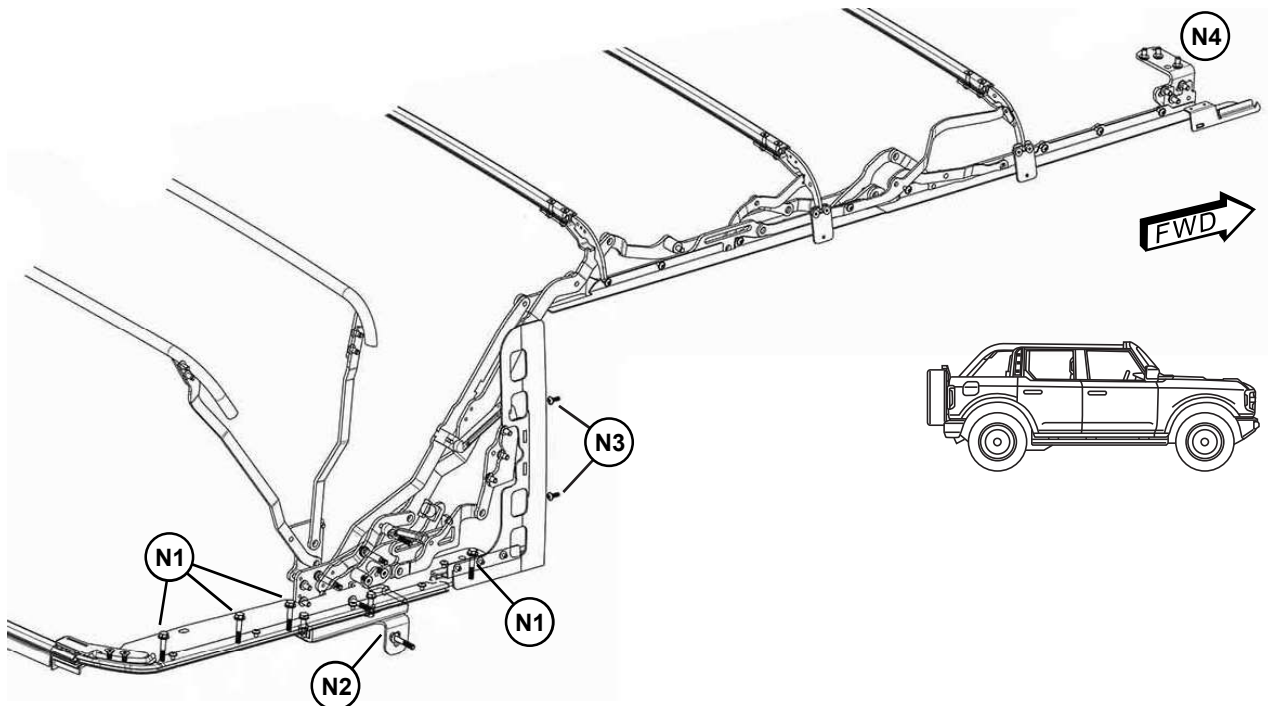
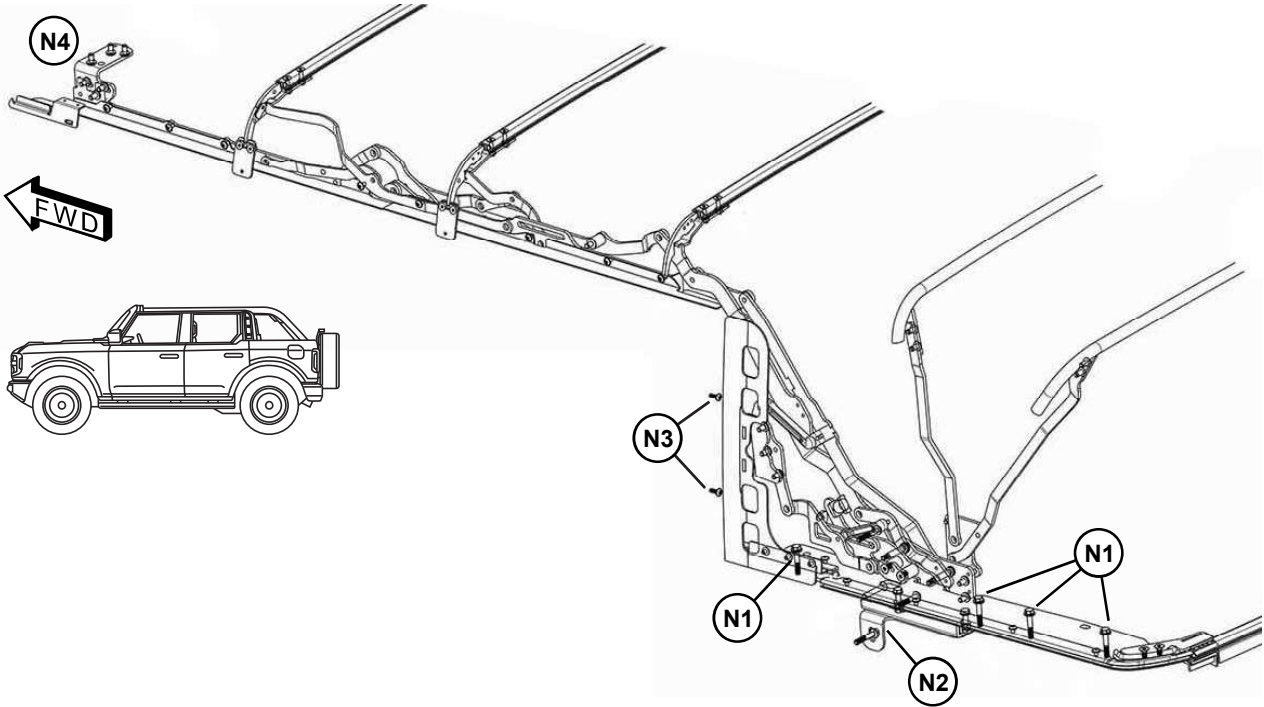
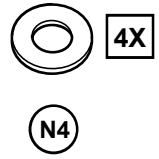
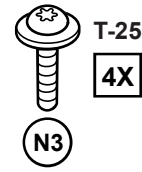
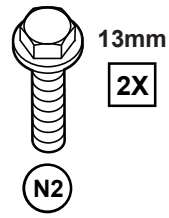
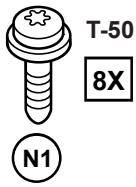
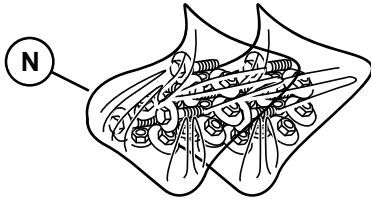

KIT COMPONENTS

COMPOSANTS DE LA TROUSSE

COMPONENTES DEL KIT

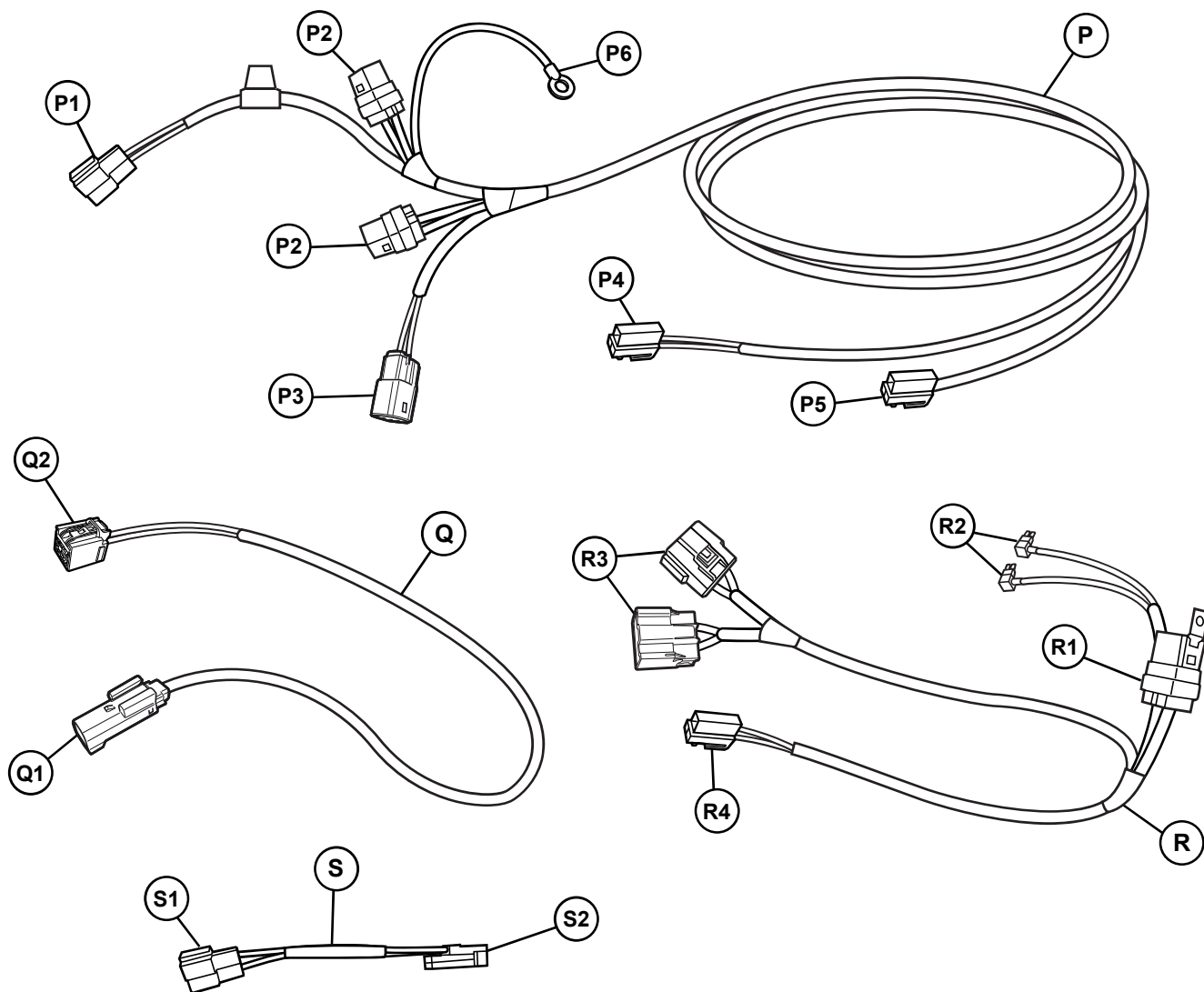

ITEM	DESCRIPTION	QTY.
P	BODY HARNESS	1
Q	SWITCH HARNESS	1
R	POWER HARNESS	1
S	JUMPER HARNESS	2

ARTICLE	DESCRIPTION	QUANTITÉ
P	FAISCEAU PRINCIPAL DU VÉHICULE	1
Q	FAISCEAU DE INTERRUPTEUR	1
R	FAISCEAU DE COURANT	1
S	FAISCEAU DE CONNECTION	2

ARTÍCULO	DESCRIPCIÓN	CANTIDAD
P	ARNÉS DE CUERPO	1
Q	ARNÉS DEL INTERRUPTOR	1
R	ARNÉS DE DE ENERGÍA	1
S	ARNÉS DE CONECTOR	2

REQUIRED TOOLS

OUTILS NÉCESSAIRES

HERRAMIENTAS NECESARIAS

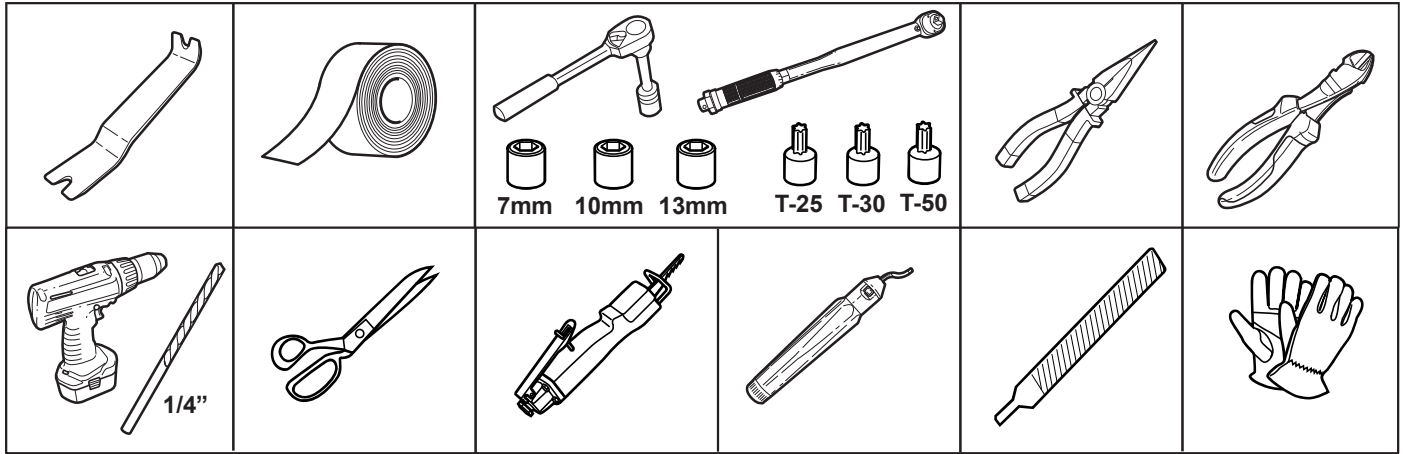

ELECTRICAL ROUTING

CHEMINEMENT ÉLECTRIQUE

RUTA ELÉCTRICA

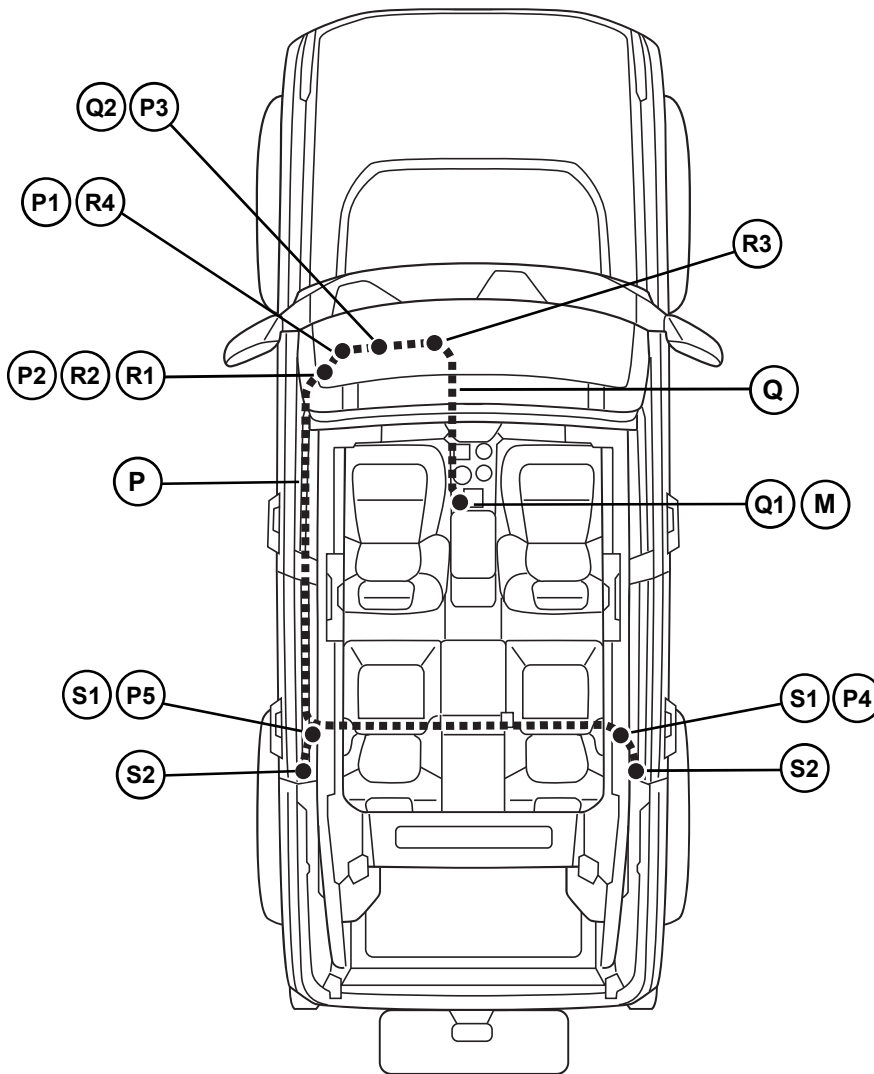

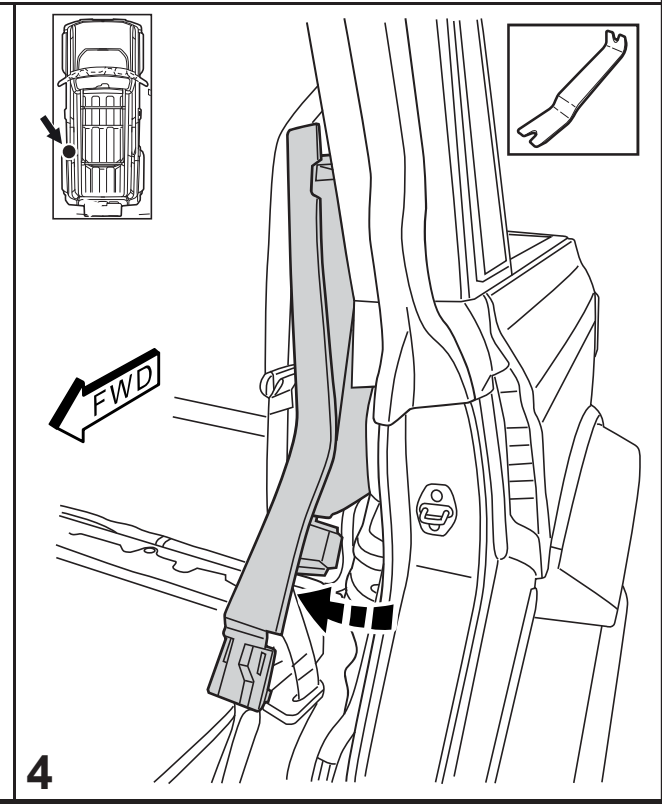
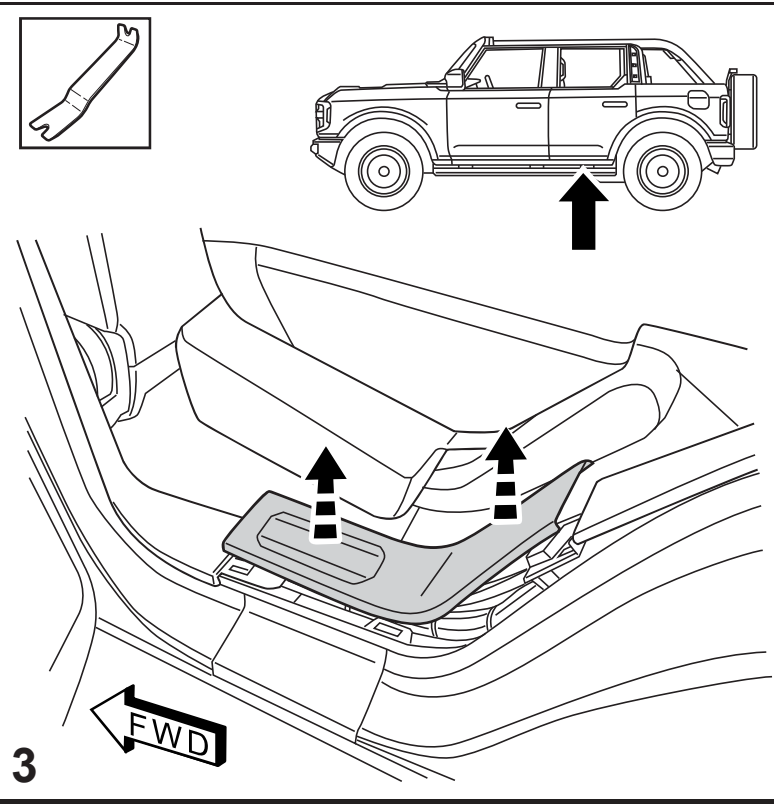
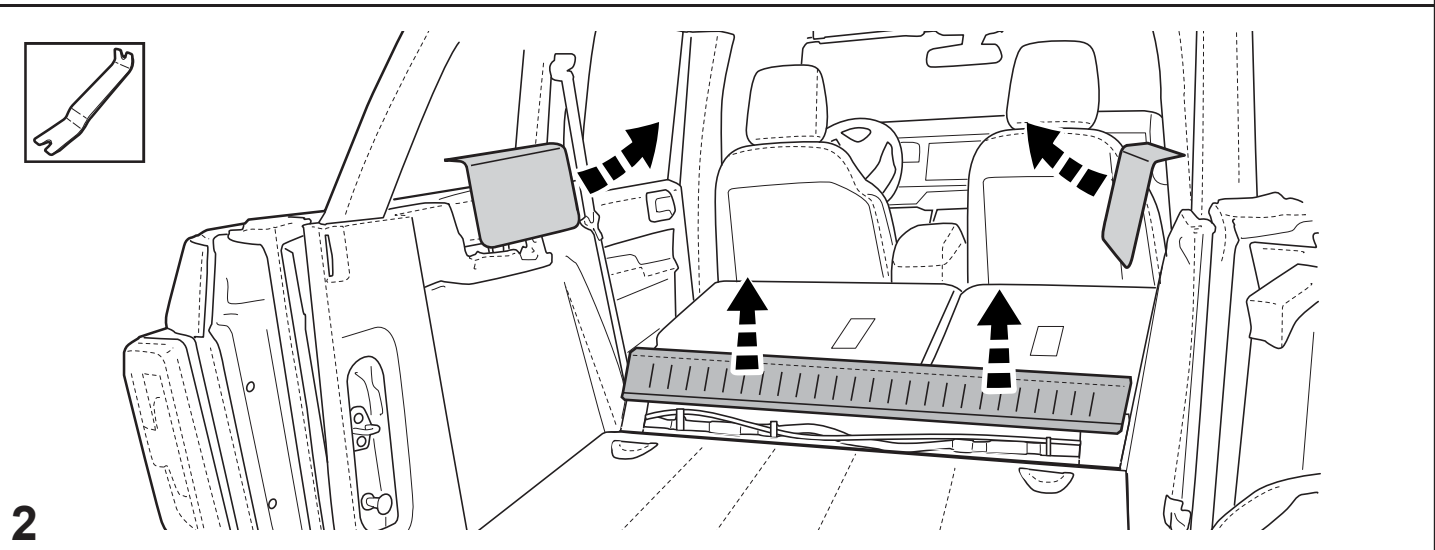
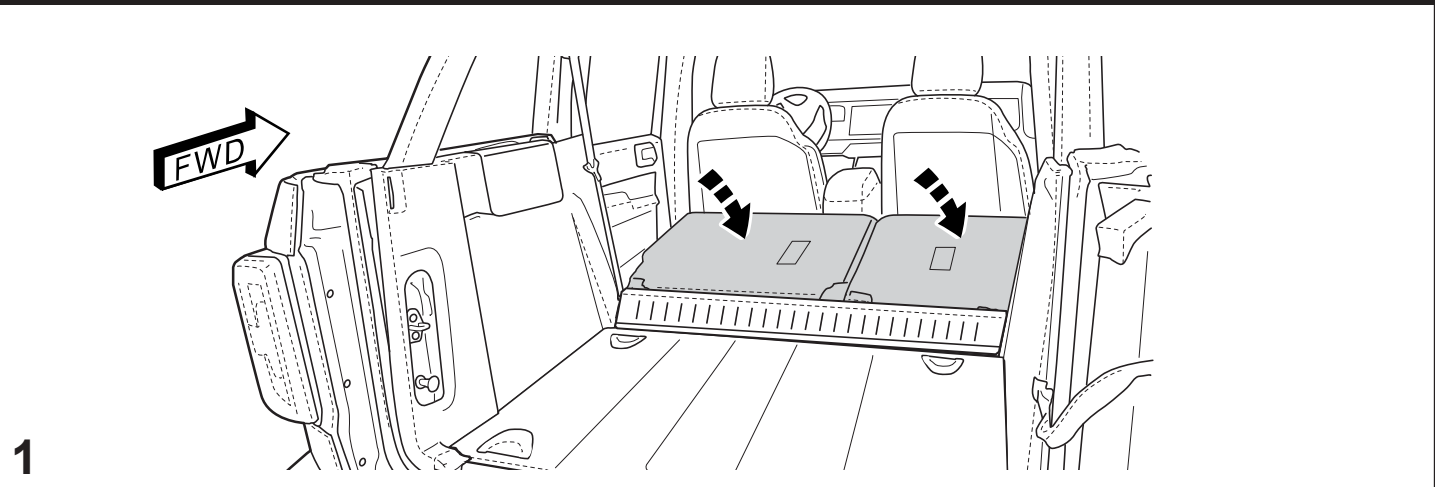

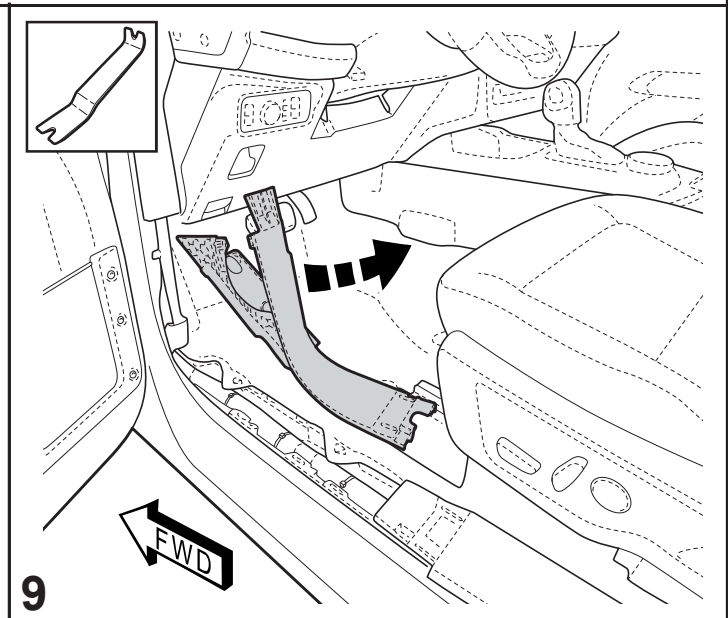
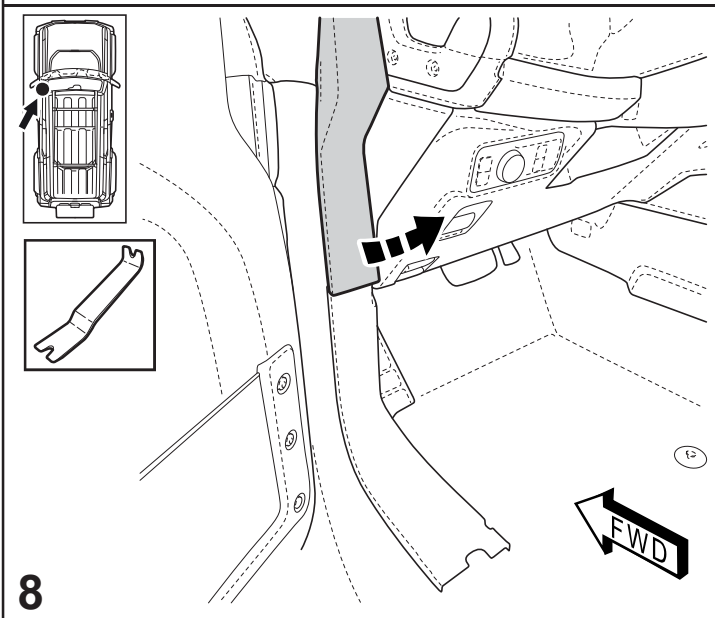
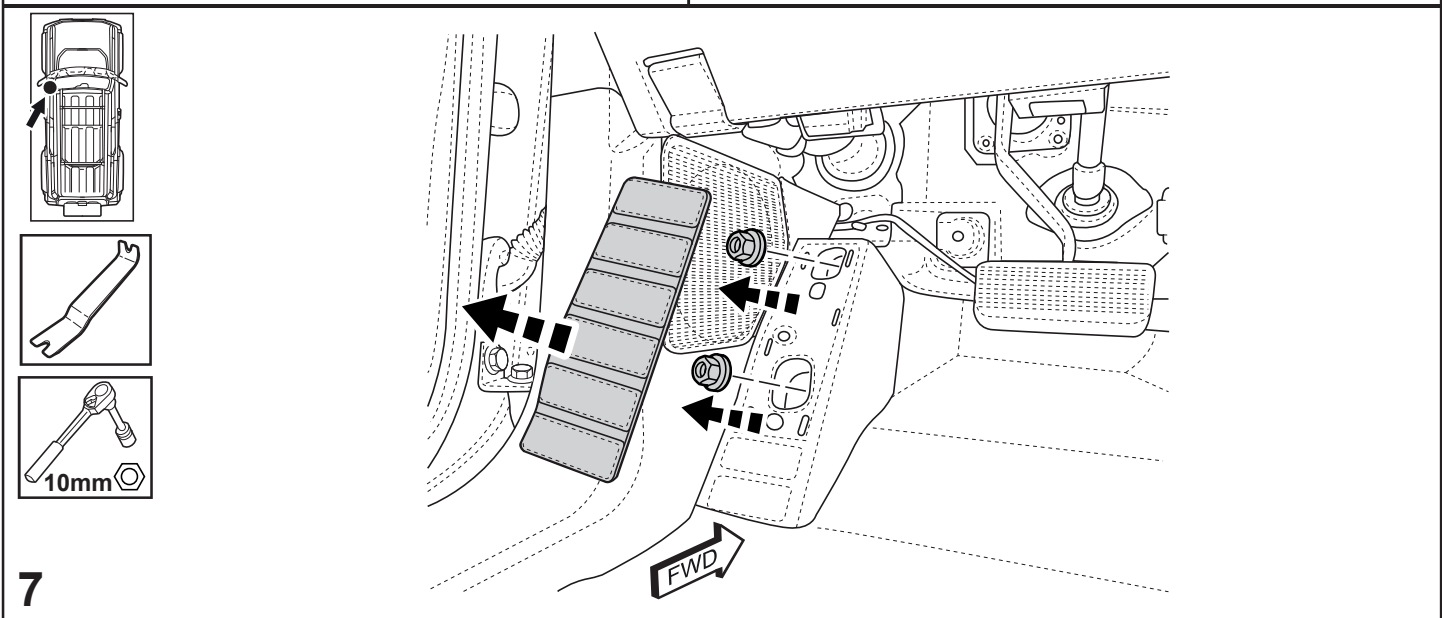
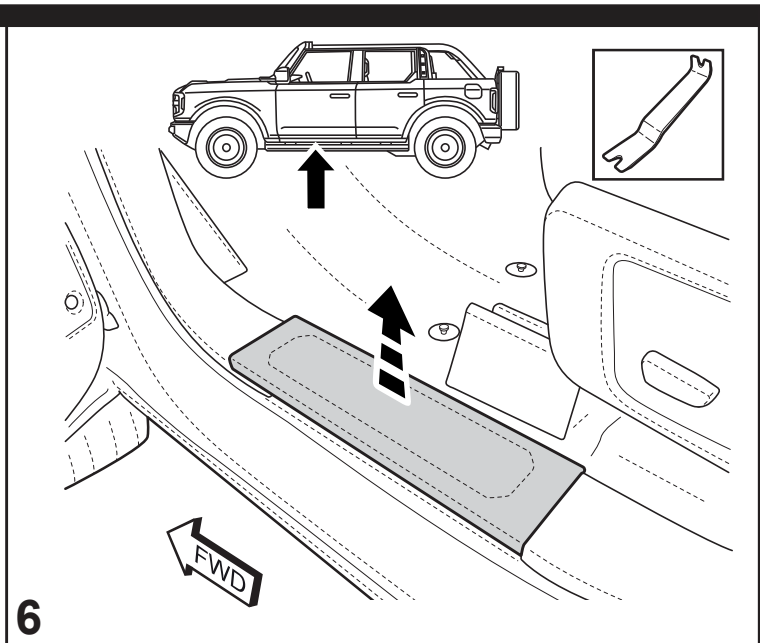
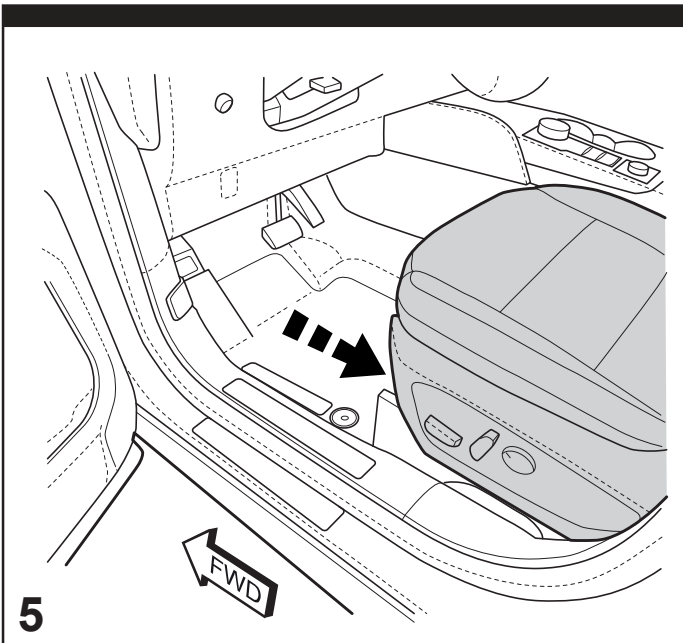

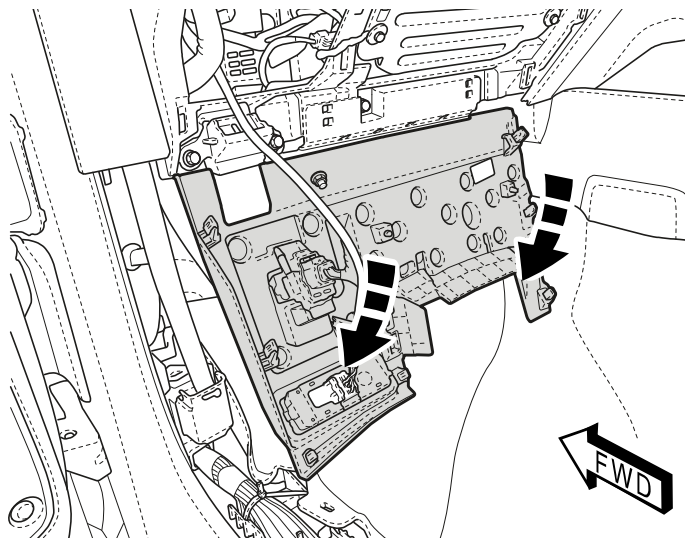
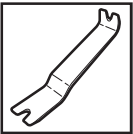

10

ELECTRICAL INSTALLATION

INSTALLATION ÉLECTRIQUE

INSTALACIÓN ELÉCTRICA

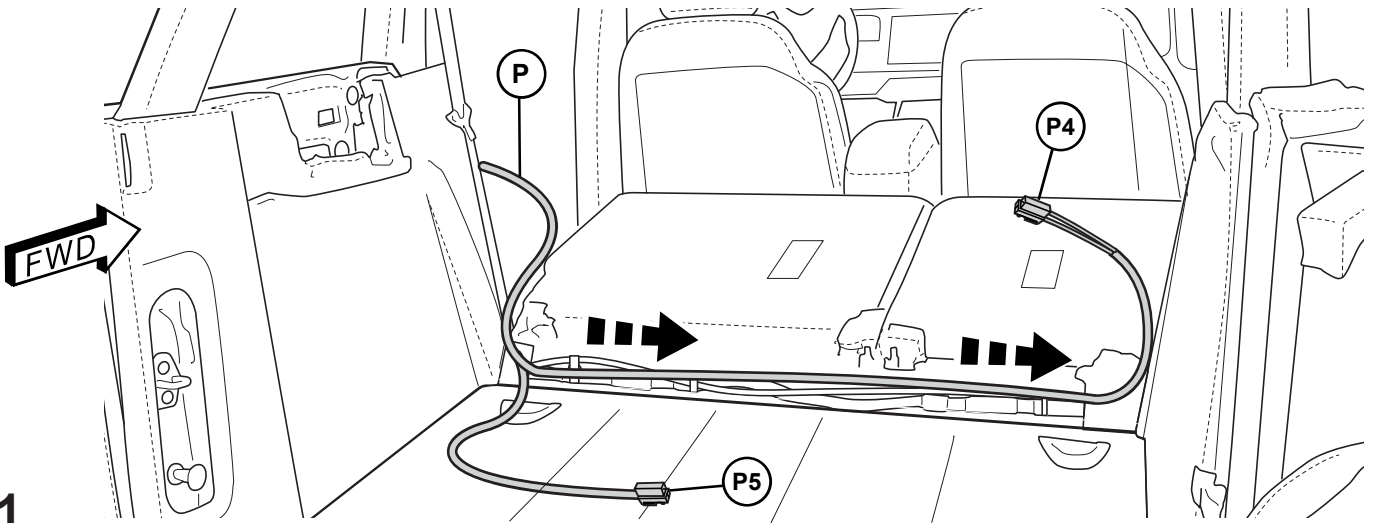

11

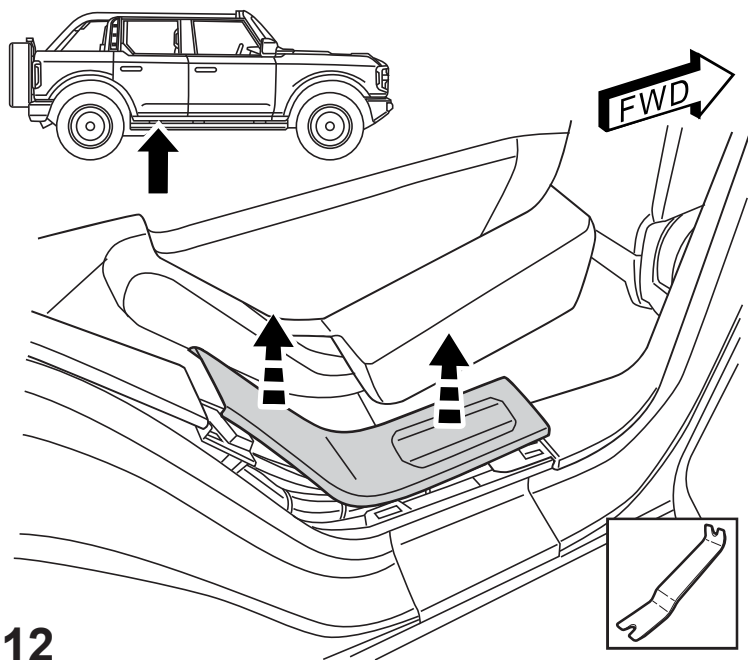

12

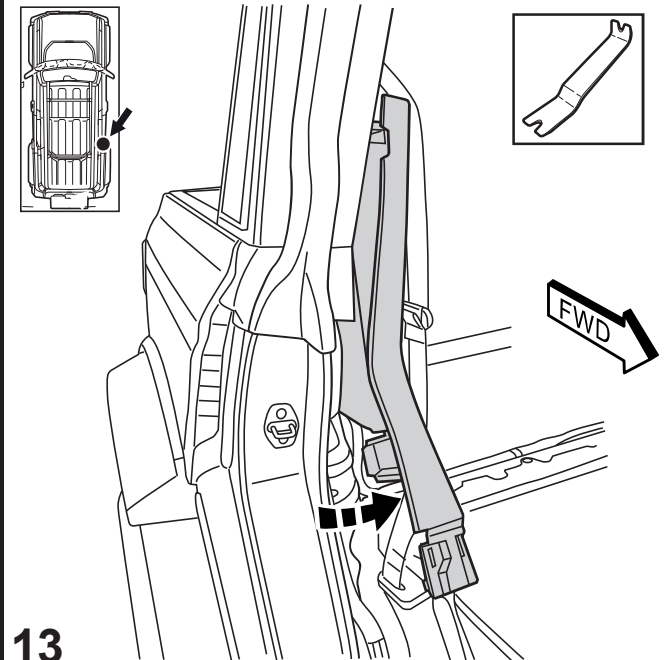

13

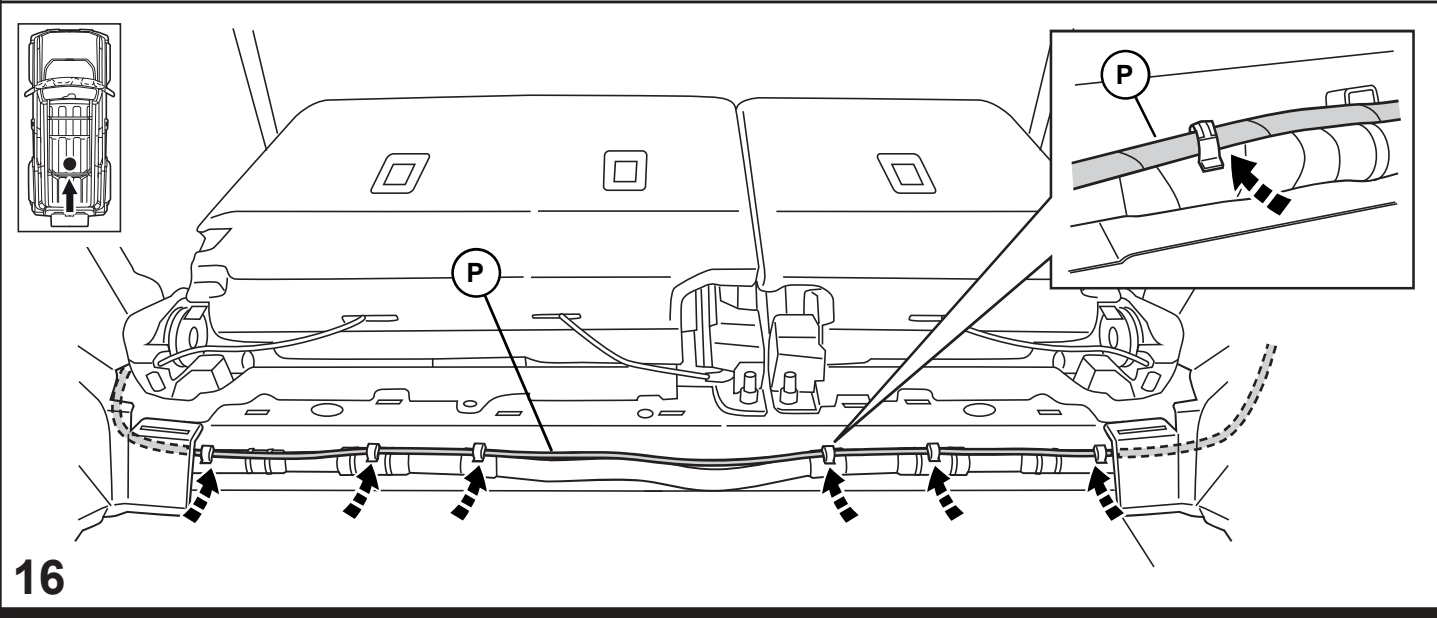
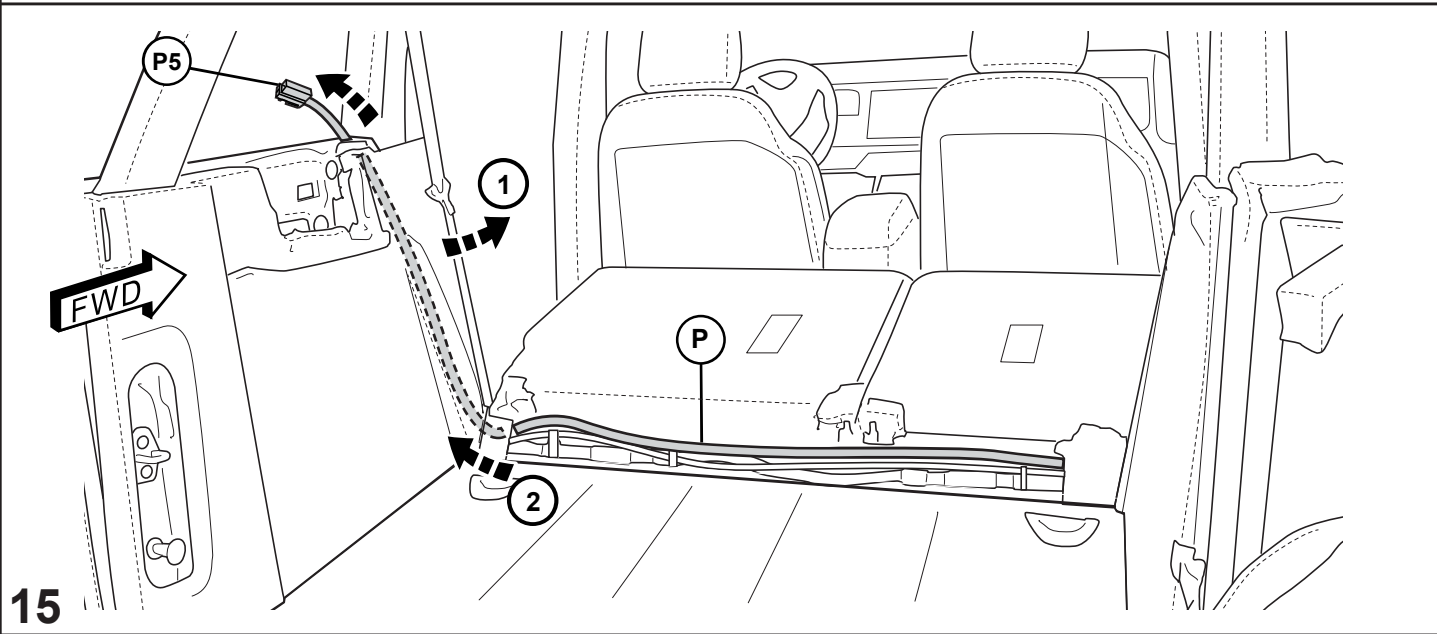
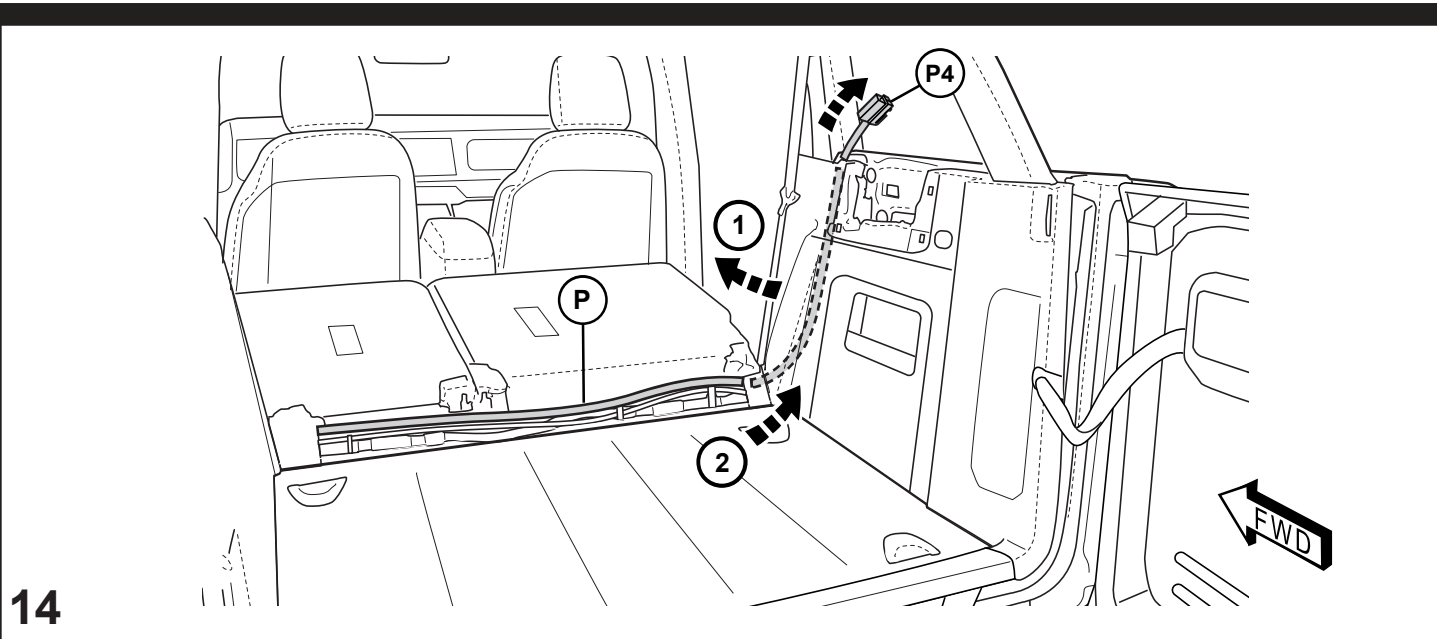

MOVE DRIVER SEAT FULLY FORWARD

AVANCEZ COMPLÈTEMENT LE SIÈGE DU CONDUCTEUR

MUEVA EL ASIENTO DEL CONDUCTOR TOTALMENTE HACIA ADELANTE

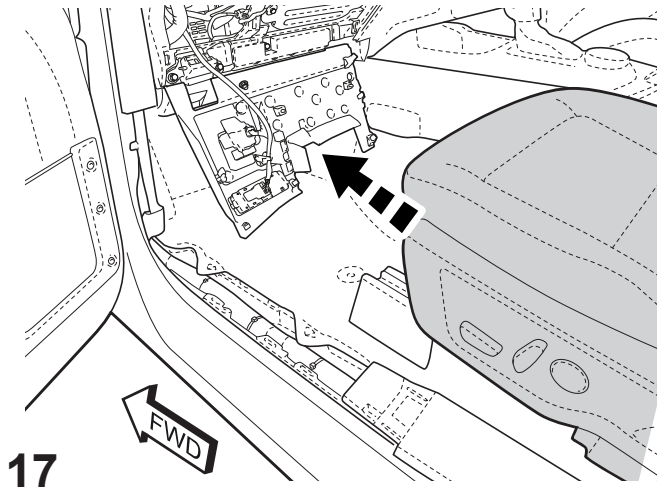

17

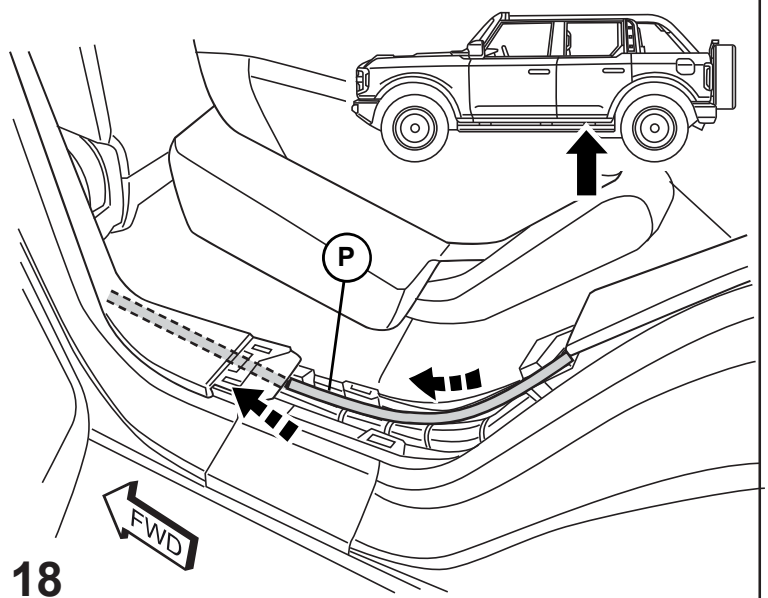

18

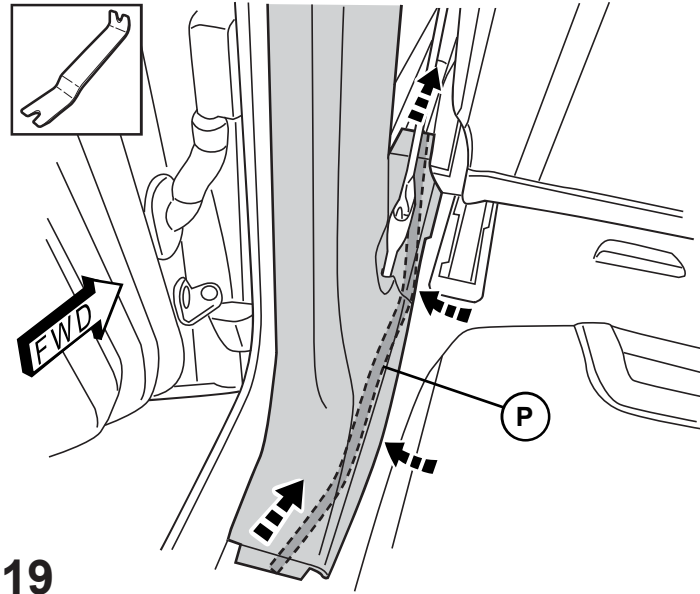

19

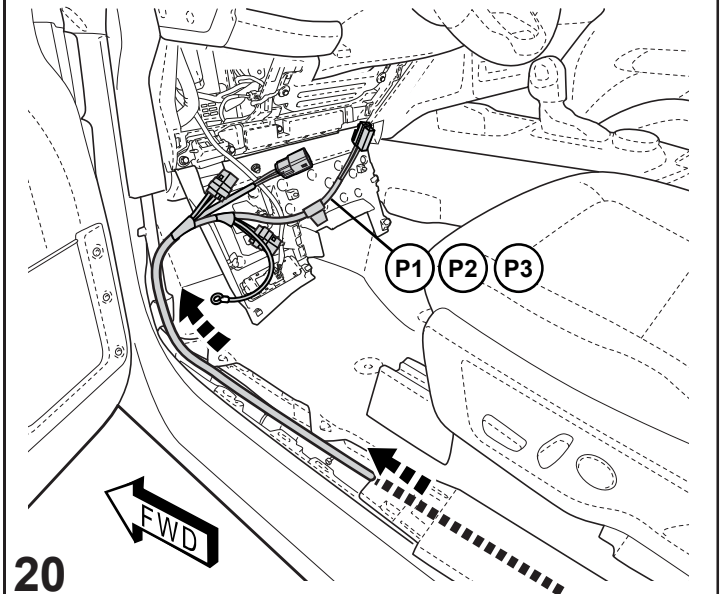

20

MOVE DRIVER SEAT FULLY BACK

RECULEZ COMPLÈTEMENT LE SIÈGE
DU CONDUCTEUR

MUEVA EL ASIENTO DEL CONDUCTOR
TOTALMENTE HACIA ATRÁS

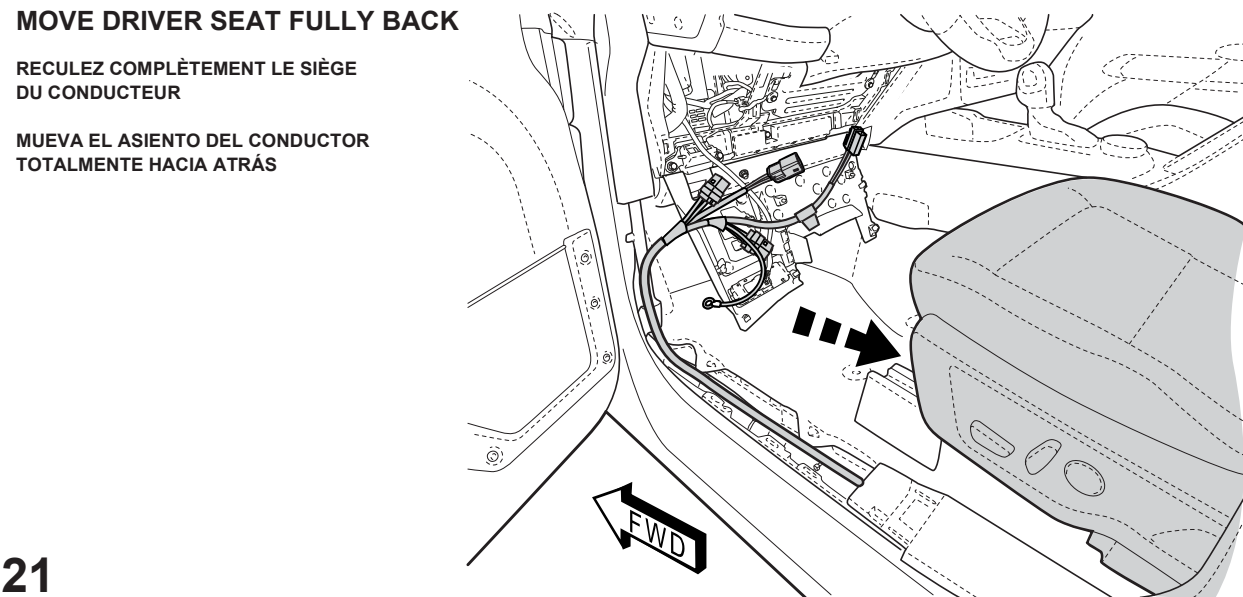

21

DISCONNECT BATTERY

DÉCONNEXION DE LA BATTERIE

DESCONECTE LA BATERÍA

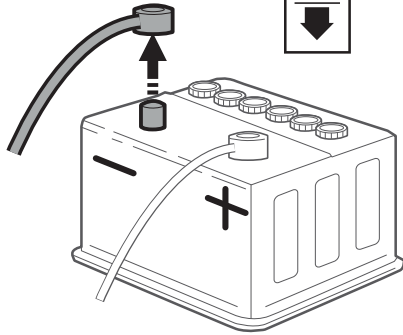

22

23

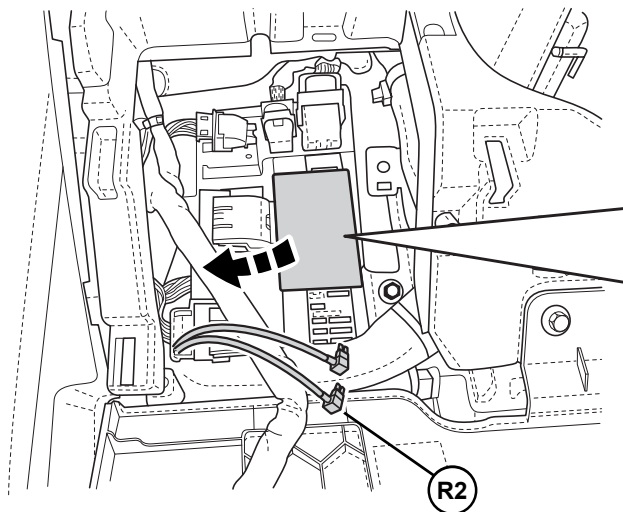
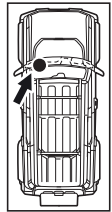
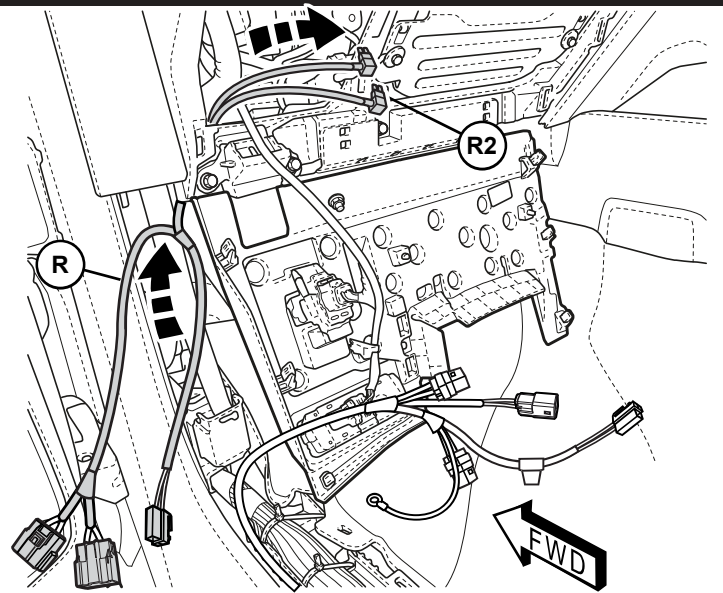

24

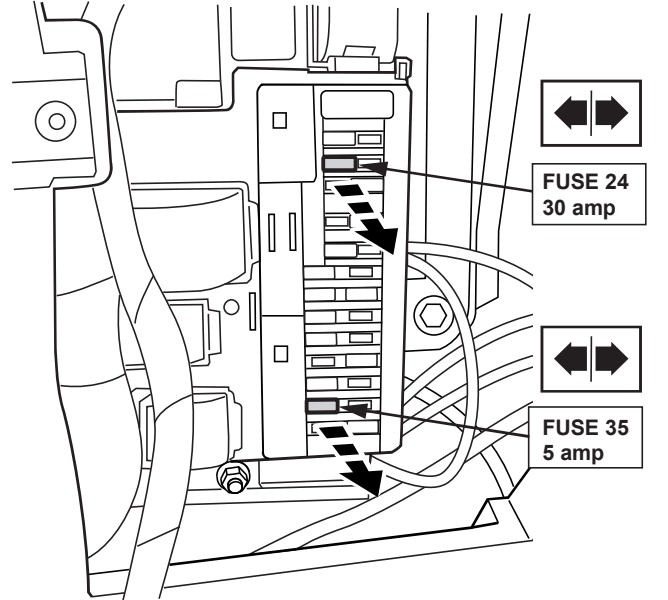

INSERT VEHICLE FUSES INTO NEW CONNECTORS ON HARNESS

INSÉREZ LES FUSIBLES DU VÉHICULE DANS LES NOUVEAUX CONNECTEURS DU FAISCEAU

INSERTE LOS FUSIBLES DEL VEHÍCULO EN LOS NUEVOS CONECTORES DEL ARNÉS

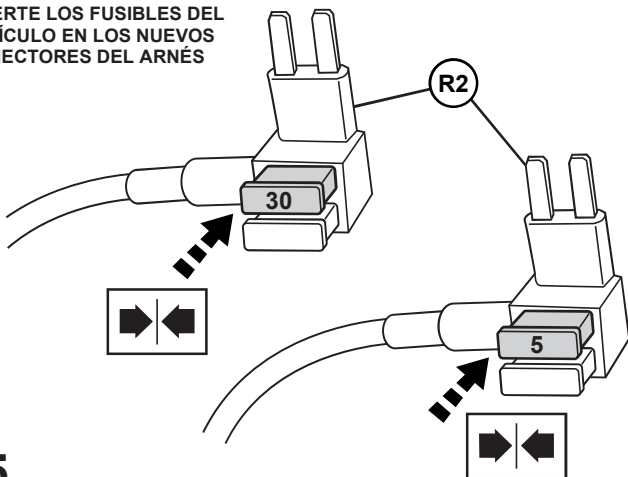

25

26

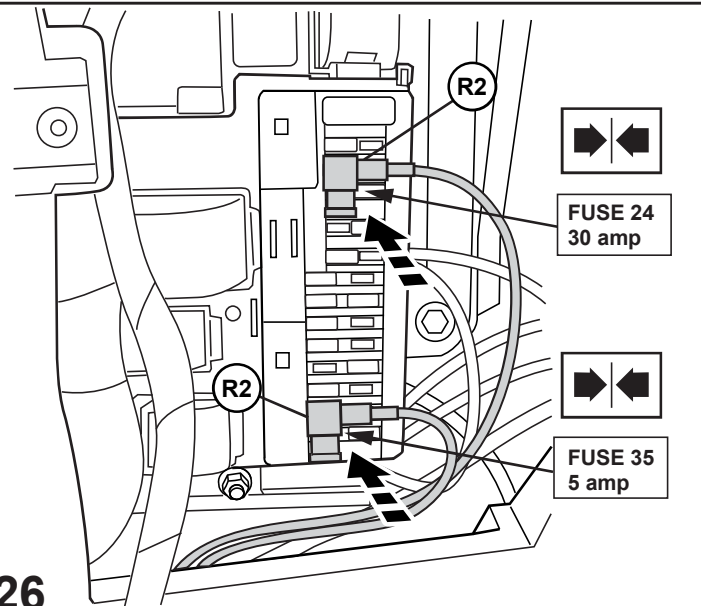

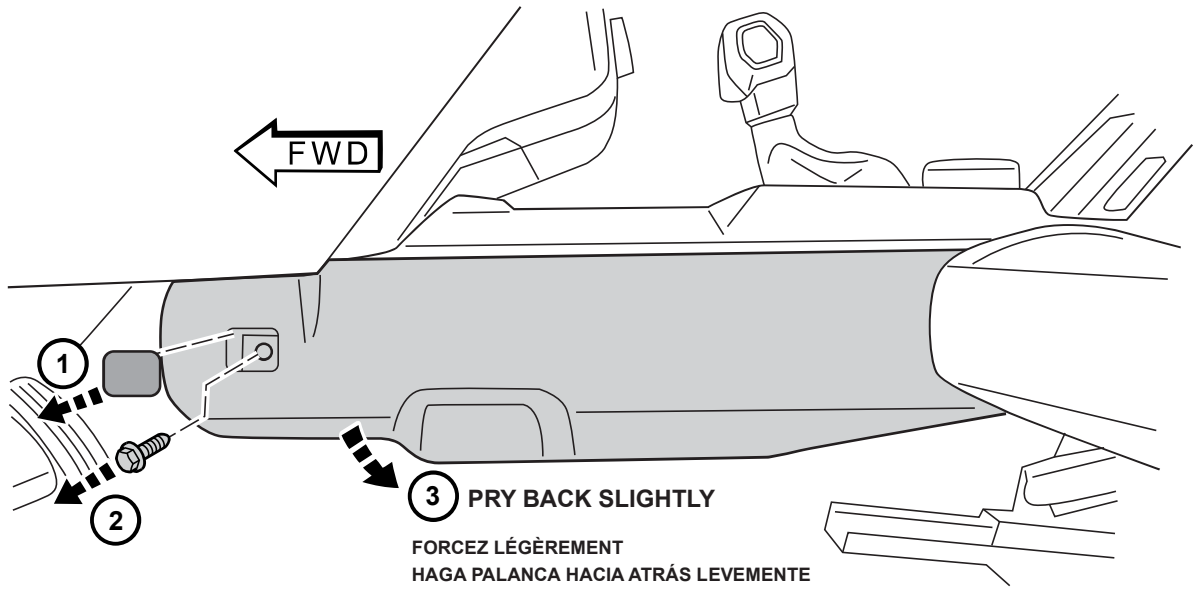
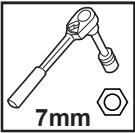
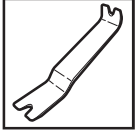
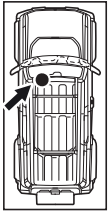

27

3 PRY BACK SLIGHTLY
FORCEZ LÉGÈREMENT
HAGA PALANCA HACIA ATRÁS LEVEMENTE

**PRY OUT CENTER SWITCH MODULE.
DO NOT DISCONNECT.**

FAITES LEVIER SUR LE MODULE DE
COMMUTEUR CENTRAL POUR LE RETIRER.
NE DÉCONNECTEZ PAS.

HAGA PALANCA Y RETIRE EL MÓDULO
DEL INTERRUPTOR DEL CENTRO.
NO LO DESCONECTE.

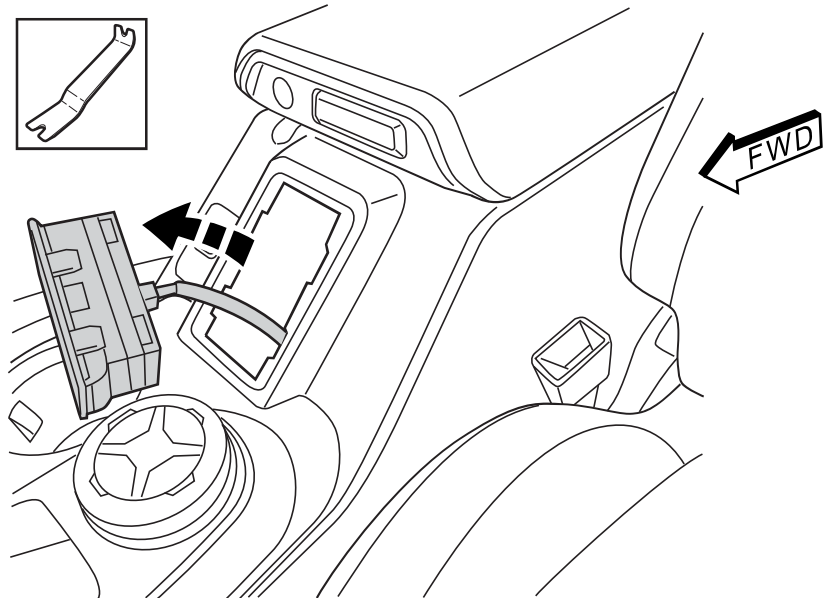
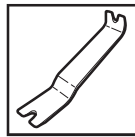

28

PROTECT SURFACE WITH TAPE.

PROTÉGER LES SURFACES AVEC DU RUBAN ADHÉSIF.

PROTEJA LAS SUPERFICIES CON CINTA.

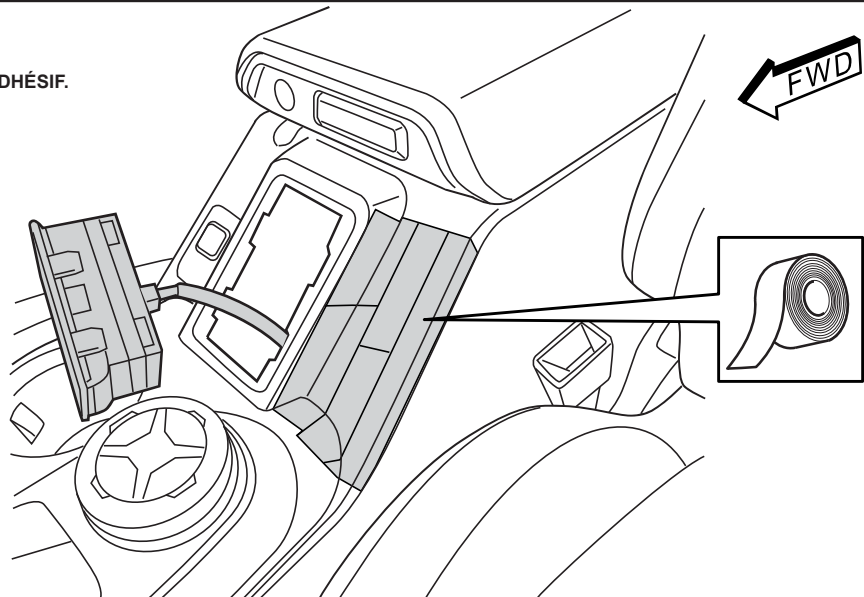

29

CUT OUT THE TEMPLATE ON LAST PAGE.

MODÈLE À DÉCOUPER À LA DERNIÈRE PAGE.

RECORTE LA PLANTILLA DE LA ÚLTIMA PÁGINA.

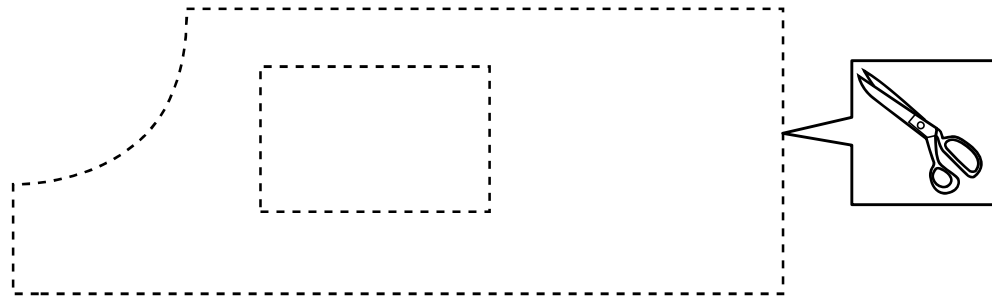

30

**TAPE TEMPLATE INTO POSITION.
MARK SWITCH OPENING.**

COLLEZ LE MODÈLE DANS LA BONNE POSITION À L'AIDE DU RUBAN.
MARQUEZ L'OUVERTURE DU COMMUTEUR.

ASEGURE LA PLANTILLA EN
SU POSICIÓN CON CINTA.
MARQUE LA ABERTURA
DEL INTERRUPTOR.

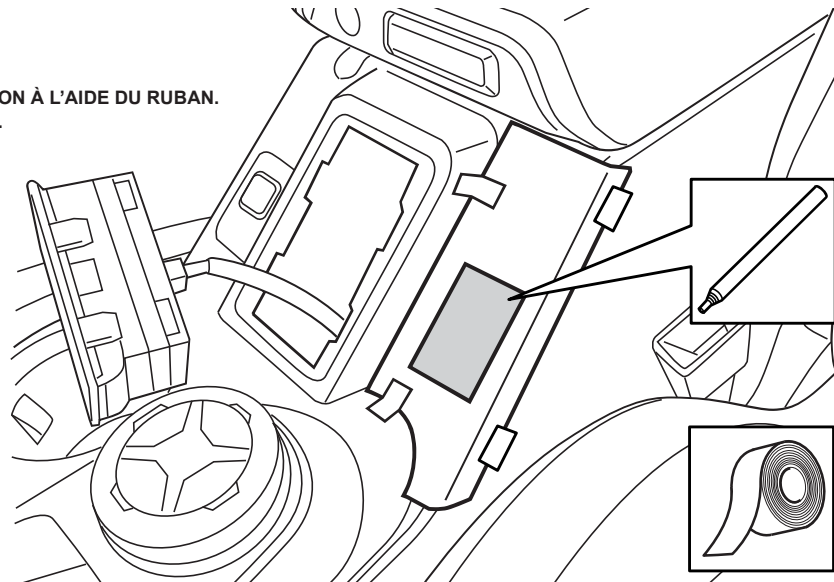

31

REMOVE TEMPLATE AND DRILL 1/4" HOLES IN THE FOUR CORNERS.

RETIREZ LE MODÈLE ET PERCEZ DES TROUS DE 1/4 PO DANS LES QUATRE COINS.

RETIRE LA PLANTILLA Y REALICE ORIFICIOS DE 1/4" CON EL
TALADRO EN LAS CUATRO ESQUINAS.



**USE CAUTION WHEN DRILLING AND
CUTTING TO AVOID DAMAGE TO THE
SURROUNDING CONSOLE SURFACES.**

SOYEZ PRUDENT LORS DU PERÇAGE ET DE LA
COUPE POUR NE PAS ENDOMMAGER LES
SURFACES ENVIRONNANTES DE LA CONSOLE.

TENGA CUIDADO AL TALADRAR Y CORTAR PARA NO
DAÑAR LAS SUPERFICIES QUE RODEAN LA CONSOLA.

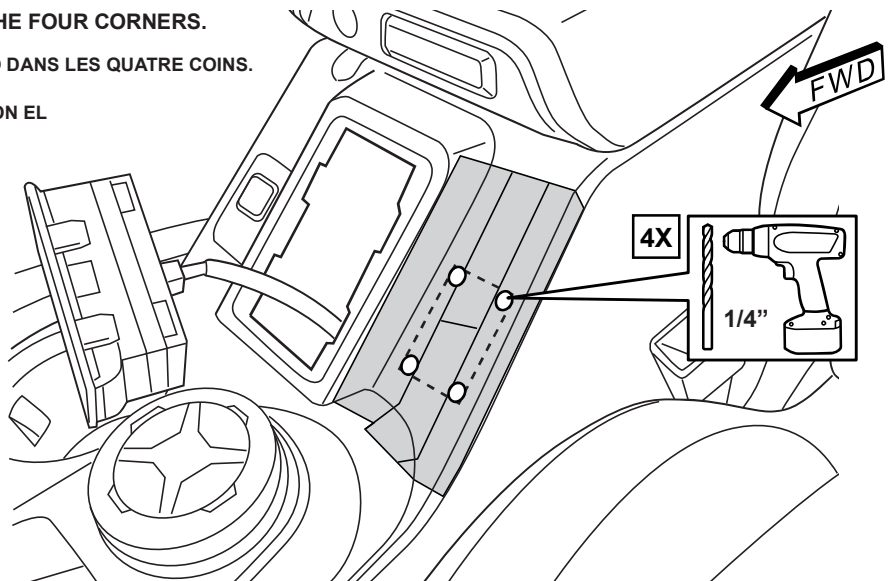

32

**CAREFULLY CUT STRAIGHT LINES TO THE FOUR CORNER HOLES AND REMOVE THE PLASTIC.
A SMALL CRAFT SAW IS RECOMMENDED.**

**COUPEZ SOIGNEUSEMENT EN LIGNE DROITE JUSQU'ÀUX QUATRE TROUS
DES COIN ET RETIREZ LE PLASTIQUE. L'UTILISATION D'UNE PETITE
SCIE ARTISANALE EST RECOMMANDÉE.**

**CORTE CON CUIDADO LÍNEAS RECTAS HACIA LOS
CUATRO ORIFICIOS DE LAS ESQUINAS Y RETIRE EL
PLÁSTICO. SE RECOMIENDA USAR UNA SIERRA
PARA MANUALIDADES PEQUEÑA.**

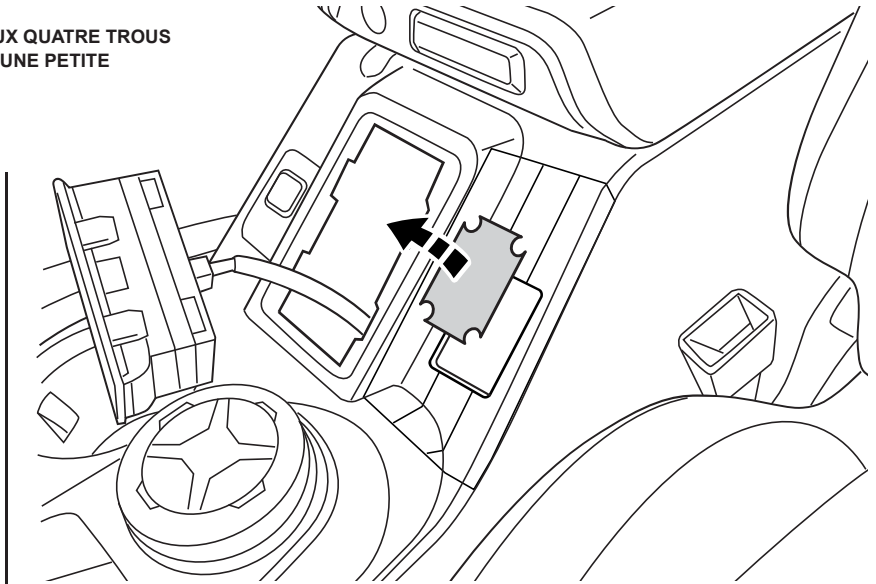
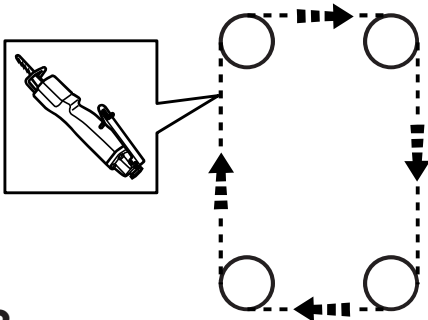

33

**CLEAN THE HOLE EDGES. REMOVE THE TAPE.
VACCUM INTERIOR OF ANY CUT PLASTIC.**

**NETTOYEZ LES REBORDS DES TROUS. RETIREZ LE RUBAN.
ASPIREZ L'INTÉRIEUR POUR RETIRER
LES BOUTS DE PLASTIQUE COUPÉ.**

**LIMPIE LOS BORDES DE LOS ORIFICIOS.
RETIRE LA CINTA. ASPIRE TODO
RECORTE DE PLÁSTICO DEL INTERIOR.**

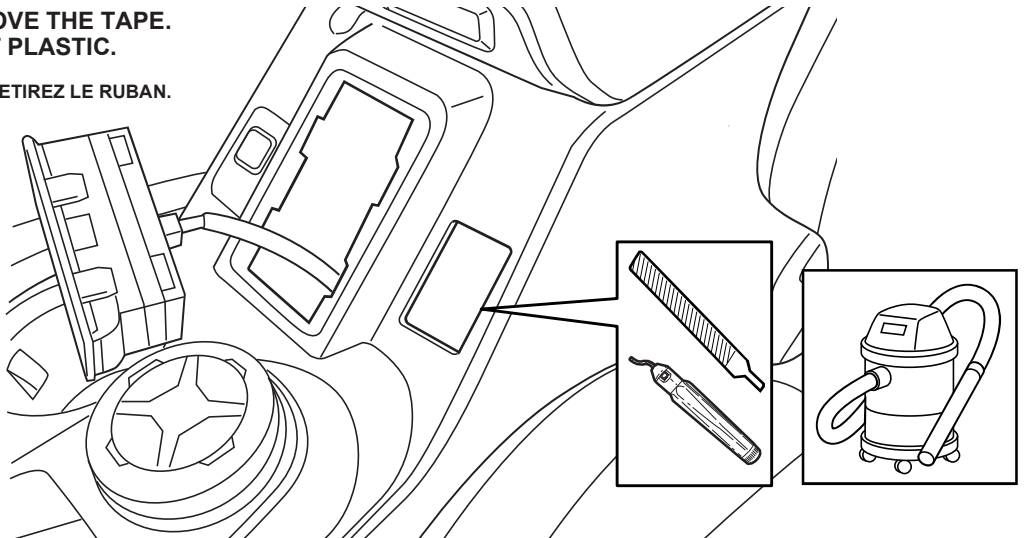

34

**CONNECT SWITCH (M) TO HARNESS (Q).
ROUTE HARNESS DOWN INTO OPENING.**

**CONNECTEZ LE COMMUTATEUR (M) AU FAISCEAU (Q).
FAITES PASSER LE FAISCEAU JUSQU'À L'OUVERTURE.**

**CONECTE EL INTERRUPTOR (M) AL ARNÉS (Q).
PASE EL ARNÉS POR LA ABERTURA HACIA ABAJO.**

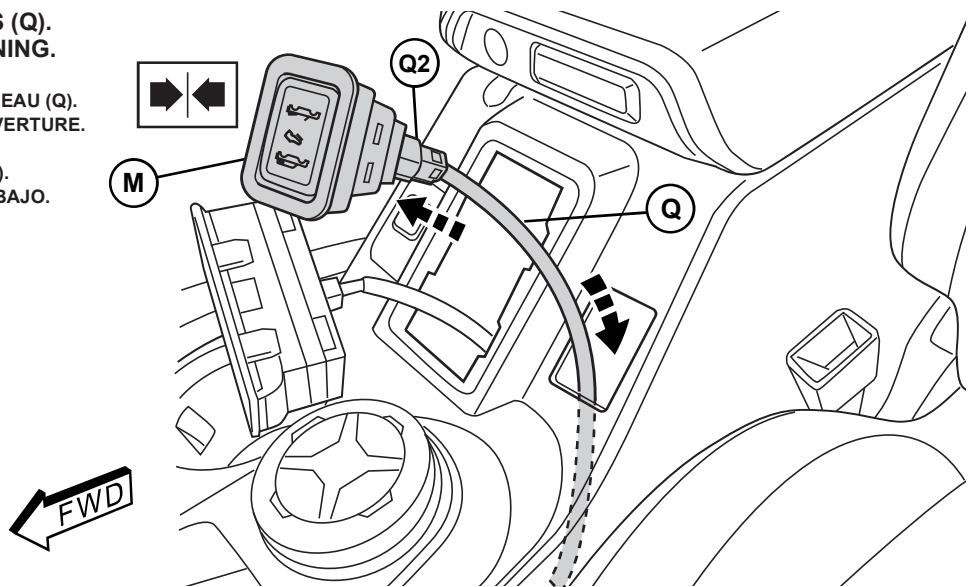

35

**PULL HARNESS (Q) FULLY THROUGH AND ROUTE FORWARD AS SHOWN.
KEEP HARNESS UP INSIDE TRIM PANEL.**

TIREZ LE FAISCEAU (Q) COMPLÈTEMENT À TRAVERS LE TROU ET FAITES-LE PASSER VERS L'AVANT COMME INDIQUÉ. GARDEZ LE FAISCEAU À L'INTÉRIEUR DU PANNEAU D'HABILLAGE.

TIRE DEL ARNÉS (Q) PARA QUE PASE POR COMPLETO POR EL ORIFICIO Y DIRÍJALO HACIA ADELANTE, COMO SE MUESTRA. MANTENGA EL ARNÉS HACIA ARRIBA DENTRO DEL PANEL DECORATIVO.

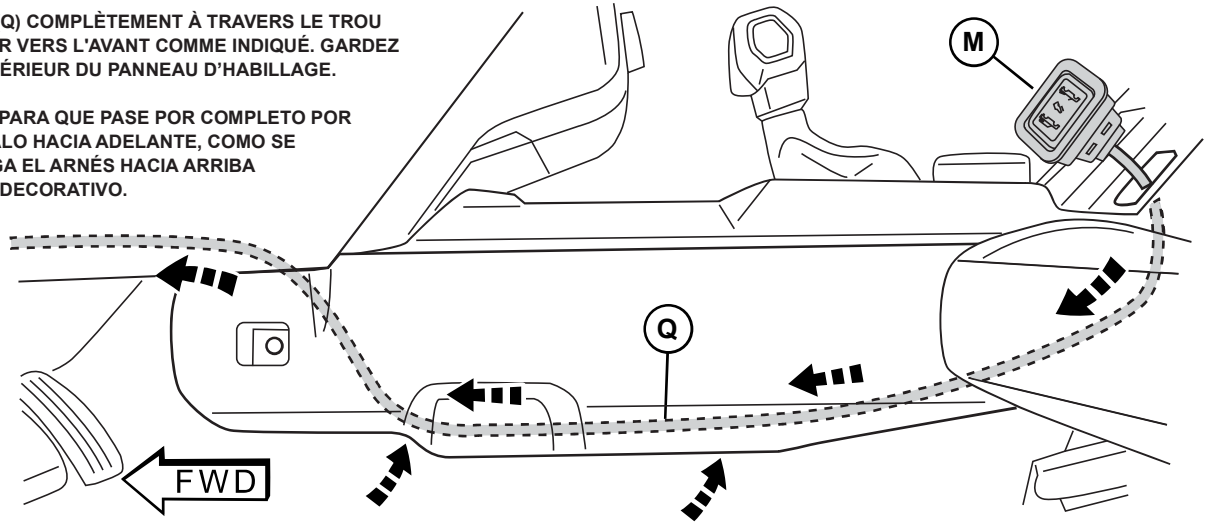

36

PRESS THE SWITCH (M) INTO THE HOLE.

INSTALLEZ LE COMMUTATEUR (M) DANS LE TROU.

ASIENTE EL INTERRUPTOR (M) DENTRO DEL ORIFICIO.

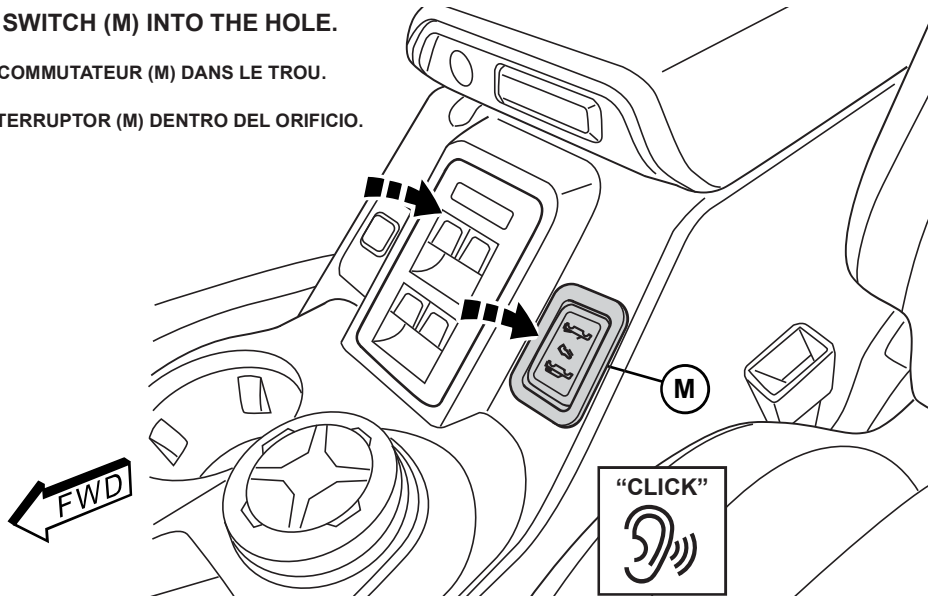

37

PROPER SWITCH ORIENTATION

ORIENTATIONS APPROPRIÉES DU COMMUTATEUR

ORIENTACIONES CORRECTAS DEL INTERRUPTOR

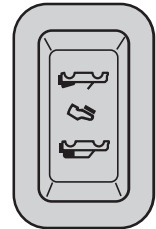

ROUTE THE HARNESS TOWARDS THE FUSE PANEL.

FAITES PASSER LE FAISCEAU VERS LE PANNEAU DES FUSIBLES.

DIRIJA EL ARNÉS HACIA EL PANEL DE LOS FUSIBLES.



USE CAUTION AROUND SHARP METAL EDGES UNDER DASH.

PRENEZ GARDE AUX BORDS MÉTALLIQUES TRANCHANTS SOUS LE TABLEAU DE BORD.

TENGA CUIDADO CON LOS BORDES METÁLICOS AFILADOS DEBAJO DEL TABLERO.

SECURE HARNESS UNDER DASH WITH CABLE TIES.

FIXEZ LE FAISCEAU SOUS LE TABLEAU DE BORD AVEC LES ATTACHES DE CÂBLES.

ASEGURE EL ARNÉS DEBAJO DEL TABLERO CON CINCHOS PARA CABLES.

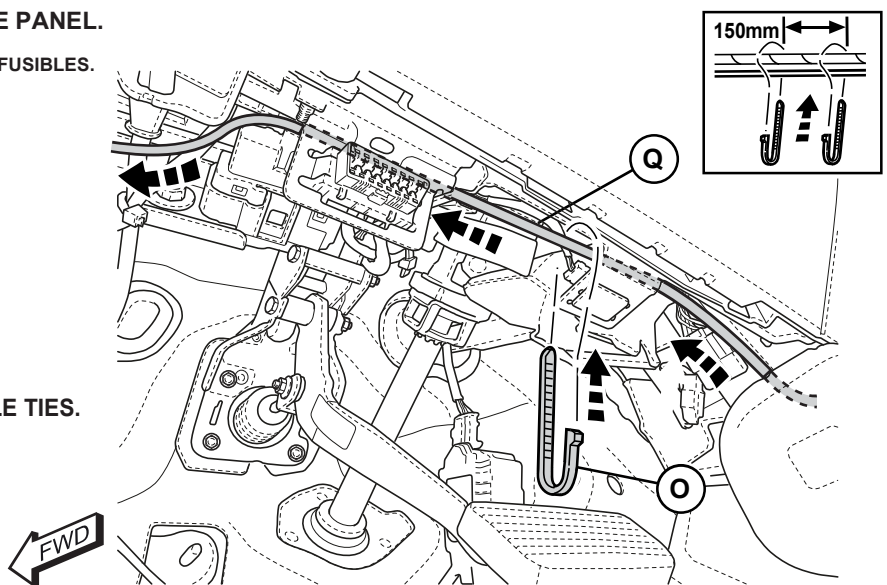

38

CONNECT SWITCH HARNESS (Q) TO MAIN HARNESS (P)
CONNECTEZ LE FAISCEAU DE INTERRUPTEUR (Q) AU FAISCEAU DE PRINCIPAL (P)
CONECTE EL ARNÉS DEL INTERRUPTOR (Q) AL ARNÉS PRINCIPAL (P)

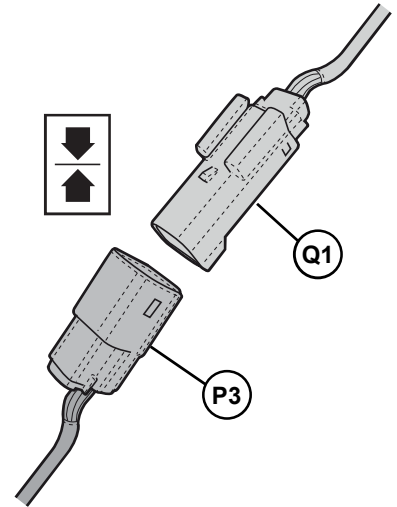
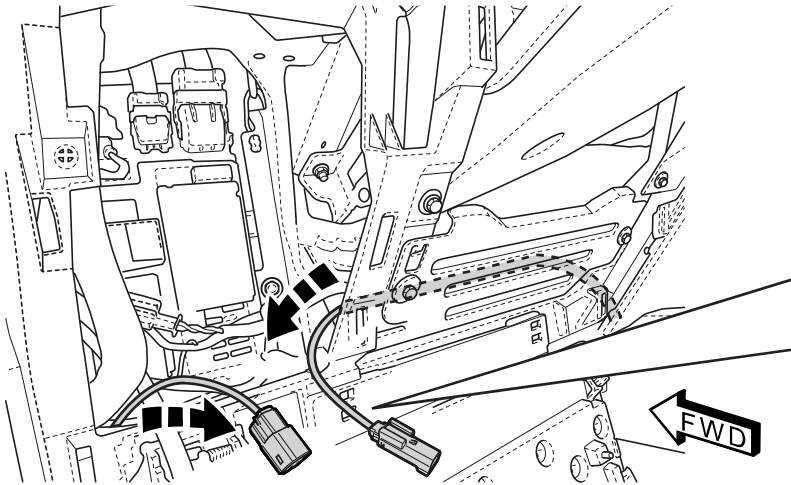
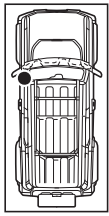

39

CONNECT BCM HARNESS (R) TO MAIN HARNESS (P)
CONNECTEZ LE FAISCEAU DE BCM (R) AU FAISCEAU DE PRINCIPAL (P)
CONECTE EL ARNÉS DEL BCM (R) AL ARNÉS PRINCIPAL (P)

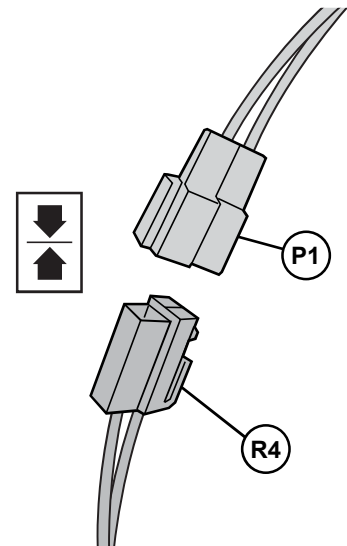
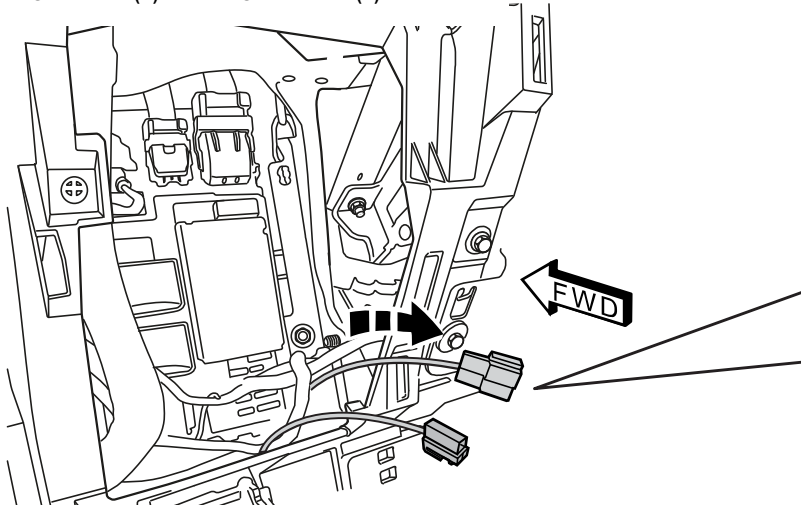
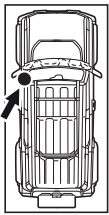

40

CONNECT GROUND **CONNECTEZ À LA TERRE**
CONECTE A TIERRA

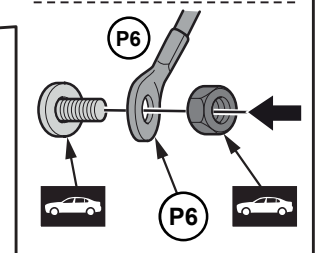
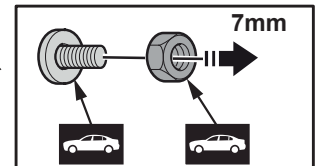
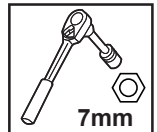
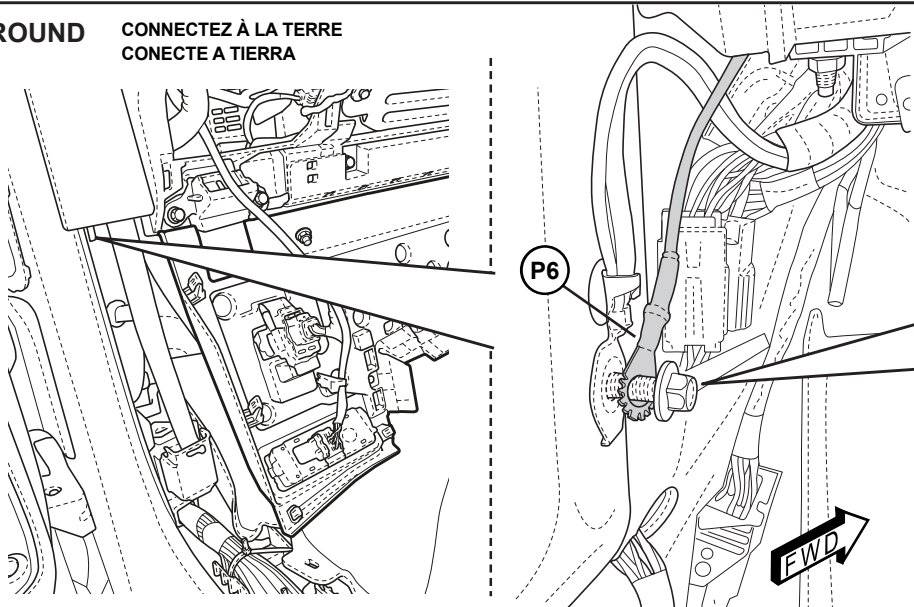
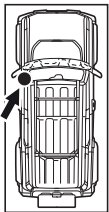

41

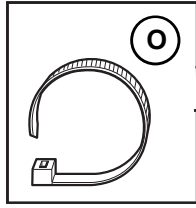
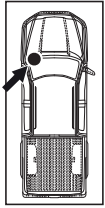

SECURE FUSE (R1) NEAR FUSE PANEL AS SHOWN.

FIXEZ LE FUSIBLE (R1) PRÈS DU PANNEAU DES FUSIBLES COMME INDIQUÉ.

ASEGURE EL FUSIBLE (R1) CERCA DEL PANEL DE LOS FUSIBLES COMO SE MUESTRA.

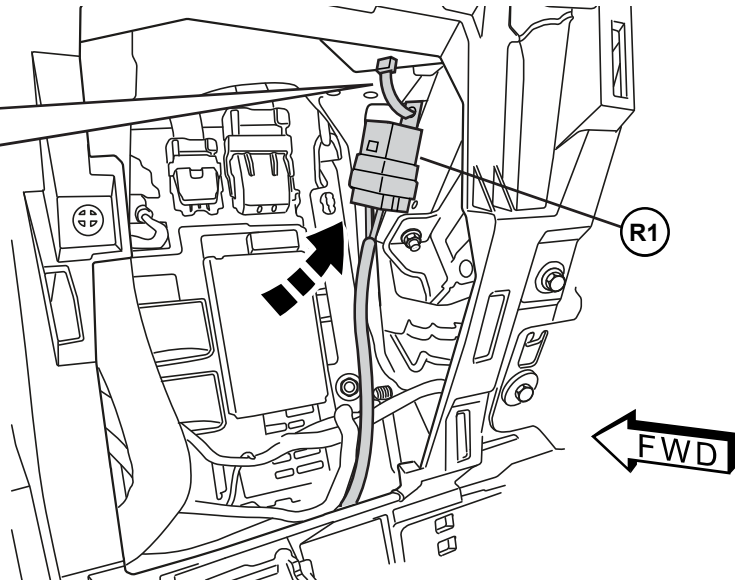

42

LOCATE ACCESSORY CONNECTOR UNDER DASH.

LOCALISEZ LE CONNECTEUR D'ACCESSOIRES SOUS LE TABLEAU DE BORD.
LOCALICE EL CONECTOR DE ACCESORIOS DEBAJO DEL TABLERO.

REMOVE AND RETAIN COVER.

RETIREZ LE COUVERCLE ET CONSERVER-LE.
RETIRE Y RETENGA LA CUBIERTA.

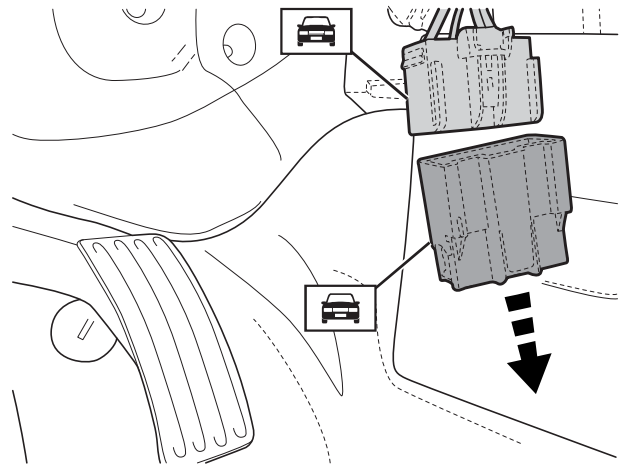
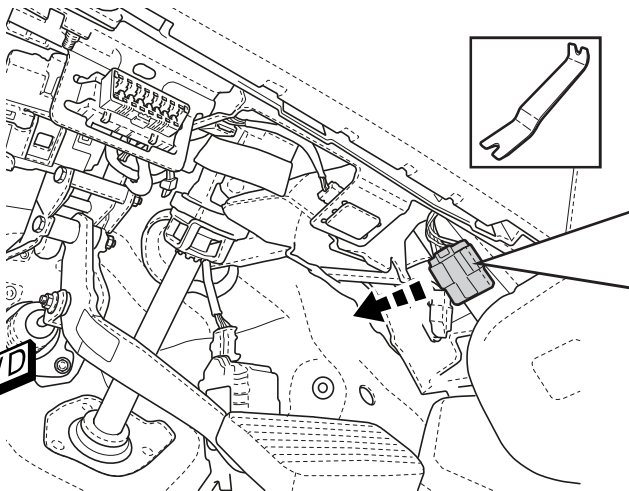
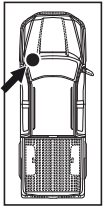

43

CONNECT BCM HARNESS TO ACCESSORY CONNECTOR.

CONNECTEZ LE FAISCEAU DE BCM AU CONNECTEUR D'ACCESSOIRE.

CONECTE EL ARNÉS DEL BCM AL CONECTOR DE ACCESORIOS.

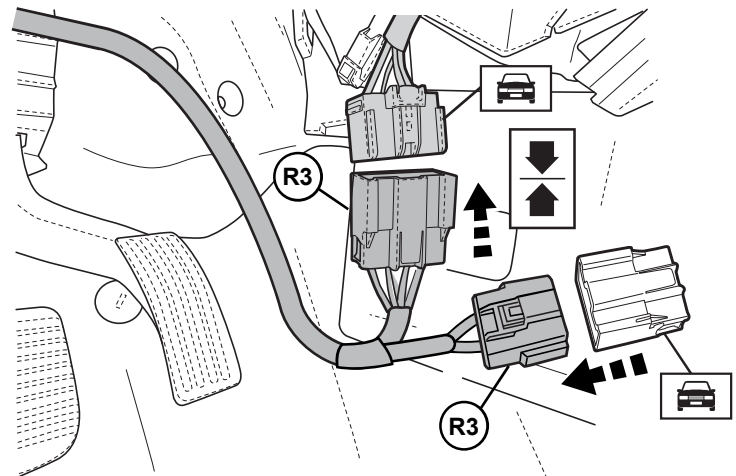
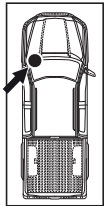

44

BUNDLE EXCESS HARNESS AND SECURE REMAINING FUSES UNDER DASH AS SHOWN.

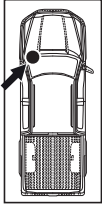

REGROUPEZ LES FILS EXCÉDENTAIRES DU FAISCEAU ET FIXEZ LES FUSIBLES RESTANTS SOUS LE TABLEAU DE BORD, COMME INDIQUÉ.

DOBLE LOS CABLES DEL ARNÉS SUELTOS Y ASEGURE LOS FUSIBLES RESTANTES DEBAJO DEL TABLERO, COMO SE MUESTRA.

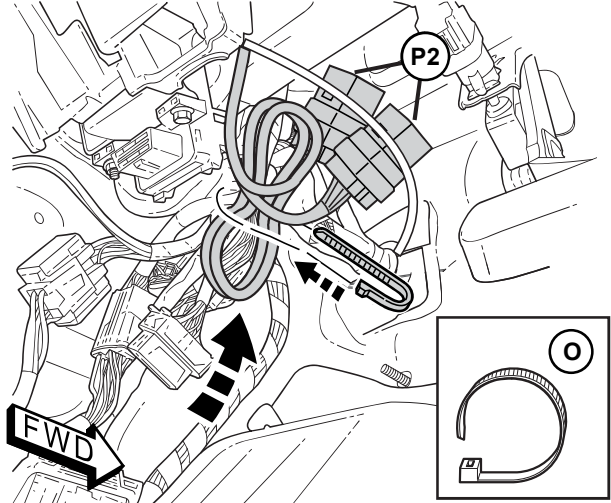

45

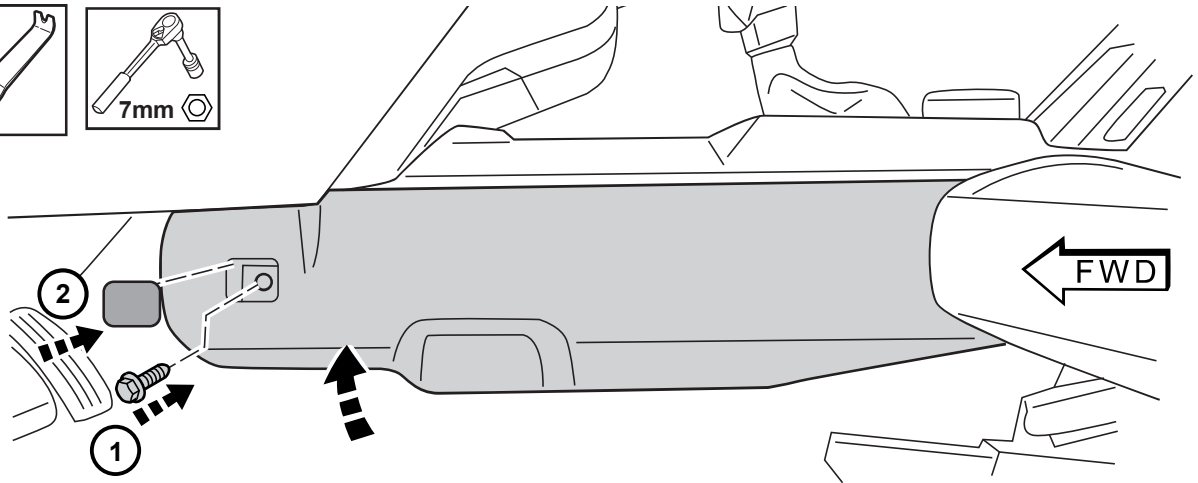
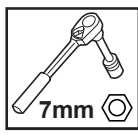
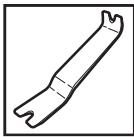
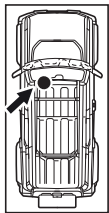

46

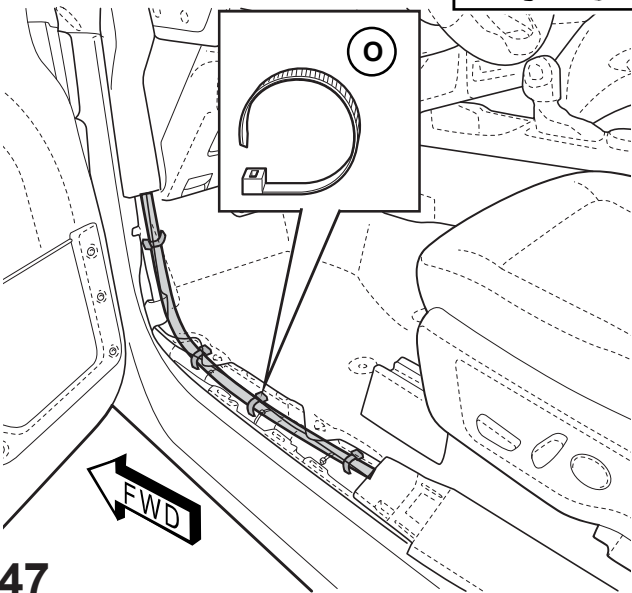
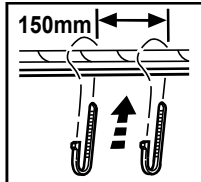
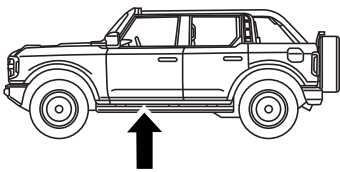

47

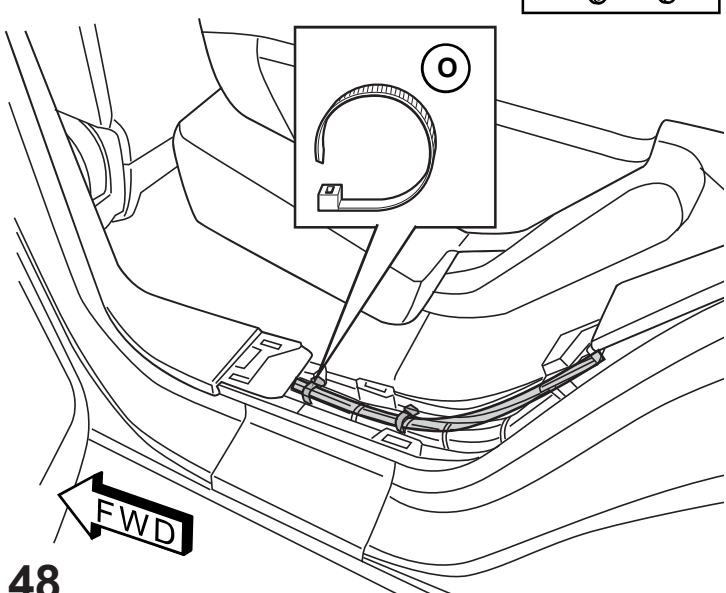
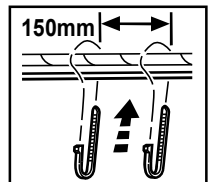
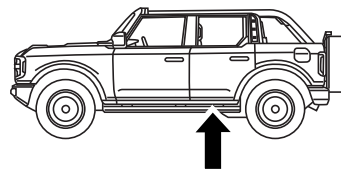

48

**REVERSE STEPS 6 THROUGH 10
TO REINSTALL ALL VEHICLE TRIM PANELS.**

INVERSEZ LES ÉTAPES 6 À 10 POUR RÉINSTALLER TOUS LES PANNEAUX D'HABILLAGES DU VÉHICULE.

**REPITA LOS PASOS DEL 6 AL 10 EN EL ORDEN INVERSO PARA VOLVER A INSTALAR
TODOS LOS PANELES DECORATIVOS DEL VEHICULO.**

49

TOP INSTALLATION

INSTALLATION DU HAUT

INSTALACIÓN DE LA PARTE SUPERIOR



**REVIEW THE FOLLOWING TOP INSTALLION STEPS CAREFULLY BEFORE STARTING AND
COORDINATE THE ACTIONS NEEDED TO PLACE THE TOP ASSEMBLY ON THE VEHICLE.
THREE TO FOUR PEOPLE WILL BE REQUIRED TO PERFORM THESE STEPS DUE TO WEIGHT.**

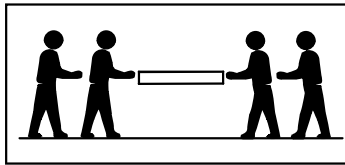

**EXAMINEZ ATTENTIVEMENT LES ÉTAPES D'INSTALLATION DE TOIT
SUIVANTES AVANT DE COMMENCER ET COORDONNEZ LES ACTIONS NÉCESSAIRES
POUR PLACER L'ENSEMBLE DE TOIT SUR LE VÉHICULE.
EN RAISON DU POIDS, L'EXÉCUTION DE CES ÉTAPES NÉCESSITENT TROIS À QUATRE PERSONNES.**

**REVISE LOS SIGUIENTES PASOS DE INSTALACIÓN DE LA CAPOTA CON DETENIMIENTO
ANTES DE COMENZAR Y COORDINE LAS ACCIONES QUE DEBERÁN REALIZARSE
PARA EL MONTAJE DE LA CAPOTA EN EL VEHÍCULO.
DADO EL PESO, SE REQUERIRÁ QUE TRES O CUATRO PERSONAS REALICEN ESTOS PASOS.**

50

**APPLY PROTECTIVE TAPE TO THE
SPORT BARS AND OUTER BODY
PANELS ON BOTH SIDES AS SHOWN.**

**APPLIQUEZ DU RUBAN DE PROTECTION SUR LES
BARRES SPORT ET LES PANNEAUX EXTÉRIEURS DES
DEUX CÔTÉS DE LA CARROSSERIE, COMME INDIQUÉ.**

**COLOQUE CINTA PROTECTORA EN LAS BARRAS
ANTIVUELCO Y LOS PANELES EXTERIORES DE LA
CARROCERÍA DE AMBOS LADOS, COMO SE MUESTRA.**

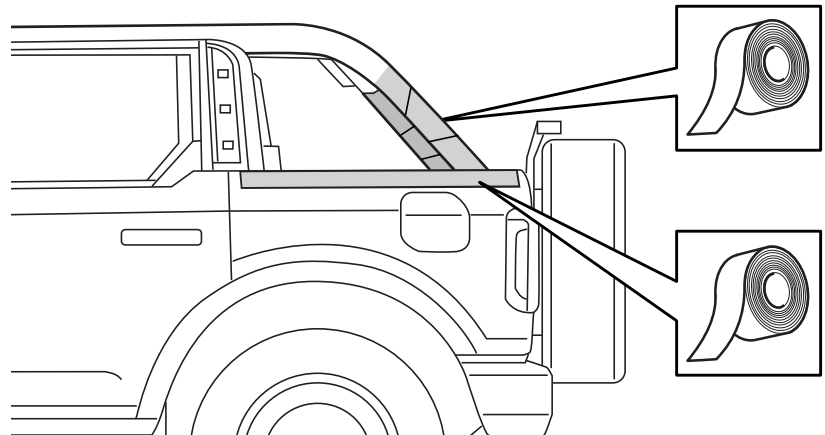

51

**POSITION THE TOP ASSEMBLY ON A CLEAN SURFACE CENTERED BEHIND THE VEHICLE.
REMOVE THE WINDOW PANELS FROM BETWEEN THE TOP AND THE HEADLINER.**

**POSITIONNEZ L'ENSEMBLE DE TOIT SUR UNE SURFACE PROPRE CENTRÉE DERRIÈRE LE VÉHICULE.
RETIREZ L'EMBALLAGE EN PLASTIQUE ET METTEZ DE CÔTÉ LES PANNEAUX DE VITRES.**

**COLOQUE EL CONJUNTO DE LA CAPOTA SOBRE UNA SUPERFICIE LIMPIA CENTRADO DETRÁS DEL VEHÍCULO.
RETIRE EL ENVOLTORIO DE PLÁSTICO Y DEJE A UN LADO LOS PANELES PARA LAS VENTANILLAS.**

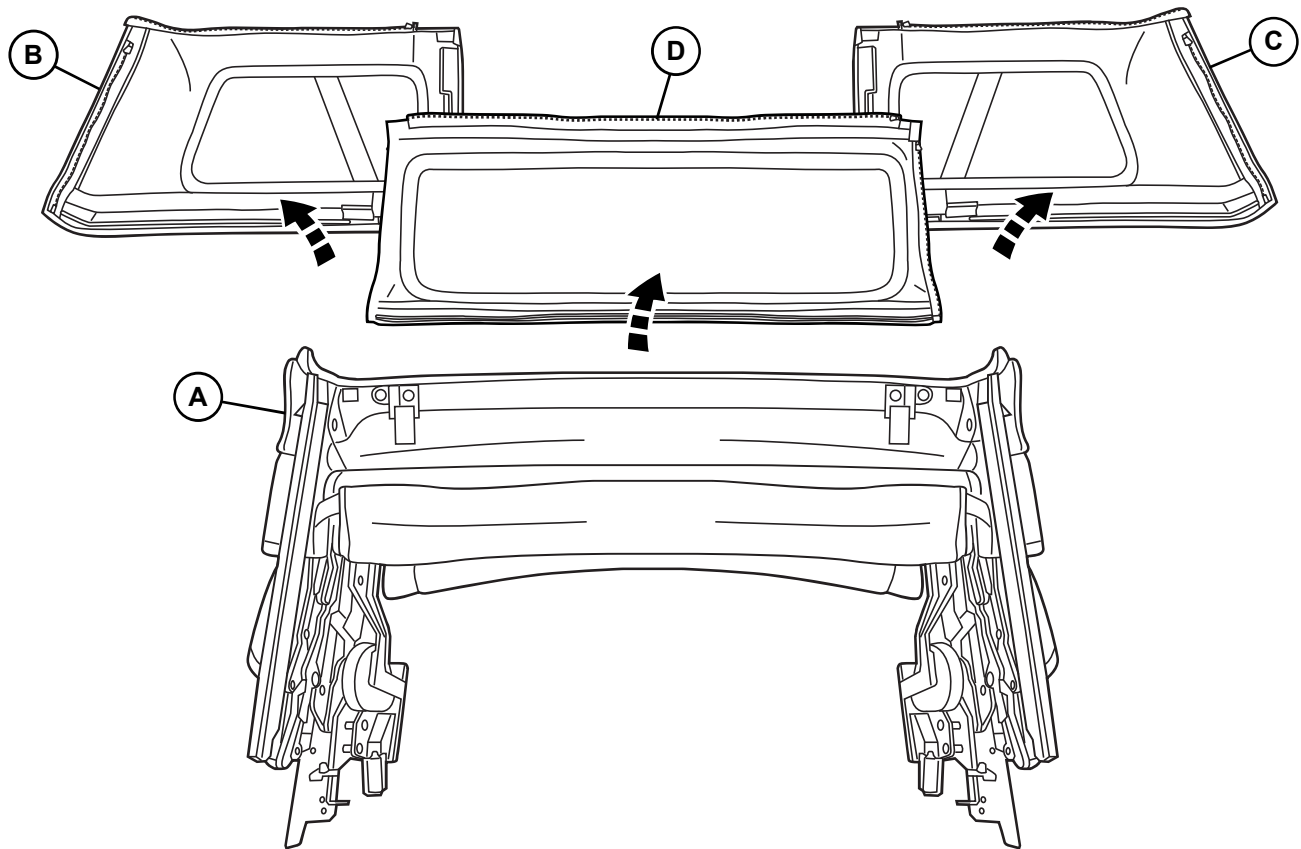

52

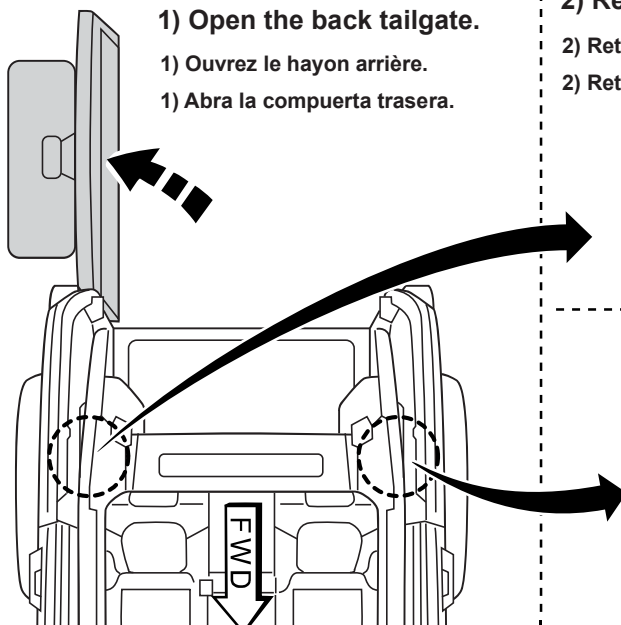

1) Open the back tailgate.

1) Ouvrez le hayon arrière.

1) Abra la compuerta trasera.

2) Remove vehicle bolts.

2) Retirez les boulons du véhicule.

2) Retire los pernos del vehículo.

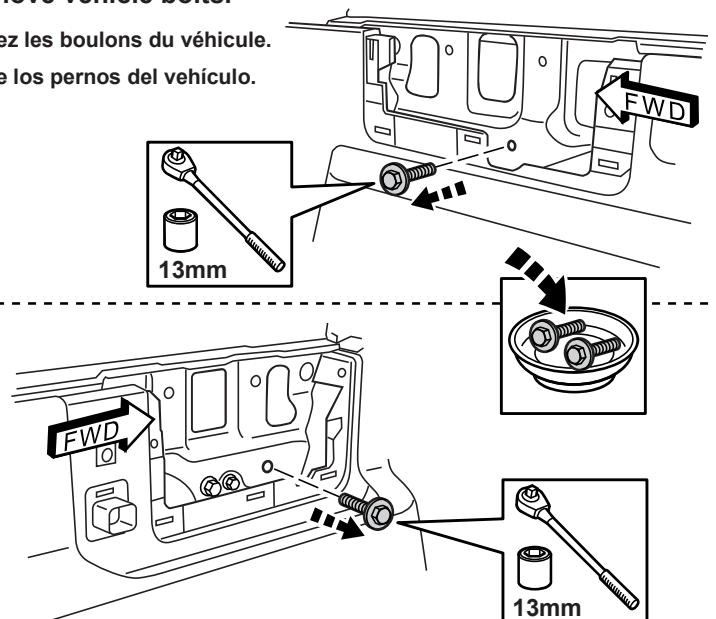

53

3) Carefully lift the top up over the spare tire.

3) Soulevez délicatement le toit par-dessus la roue de secours.

3) Levante la capota con cuidado por encima del neumático de repuesto.

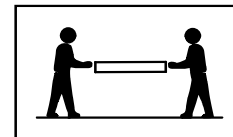
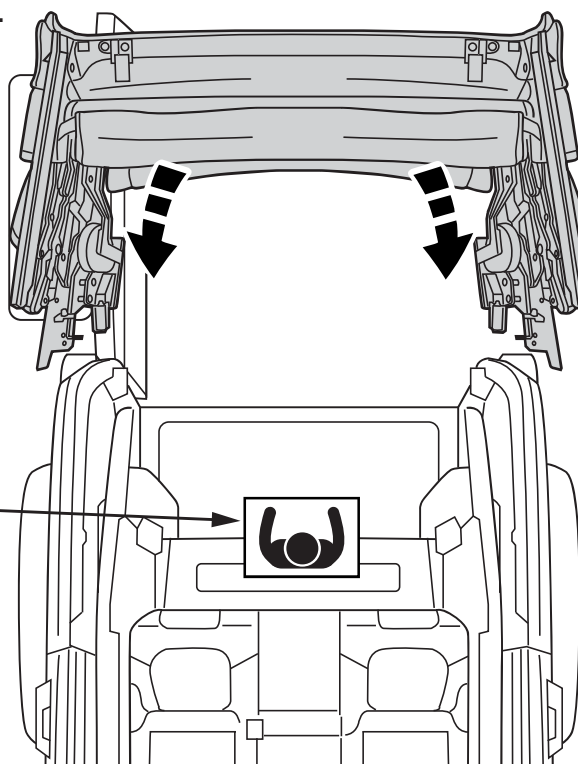
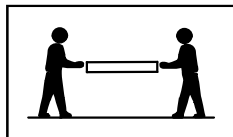

NOTE: A third helper inside the vehicle is recommended.

REMARQUE : Il est recommandé d'avoir un troisième assistant à l'intérieur du véhicule.

NOTA: Se recomienda un tercer ayudante dentro del vehículo.

54

3) Rotate the PASSENGER SIDE slightly ahead of the driver side and move it into position around the roll bars.

NOTE: Try to move the Passenger side inside the roll bar slightly so the Driver side can be swung around into position.

3) Faites tourner le CÔTÉ PASSAGER légèrement devant le côté conducteur et placez-le autour des arceaux de sécurité.

REMARQUE : Essayez de déplacer légèrement le côté passager à l'intérieur de l'arceau de sécurité afin que le côté conducteur puisse être tourné en position.

3) Rote el LADO DEL PASAJERO levemente hacia adelante del lado del conductor y muévelo a su posición alrededor de las barras antivuelco.

NOTA: Intente mover el lado del pasajero levemente dentro de la barra antivuelco de modo que el lado del conductor pueda girarse y colocarse en su posición.

NOTE: DO NOT let the edge of the forward bracket get ahead of the C-pillar plastic.

REMARQUE : NE laissez PAS le rebord du support avant dépasser le plastique du montant C.

NOTA: NO permita que el borde del soporte delantero quede más adelante que el plástico del pilar C.

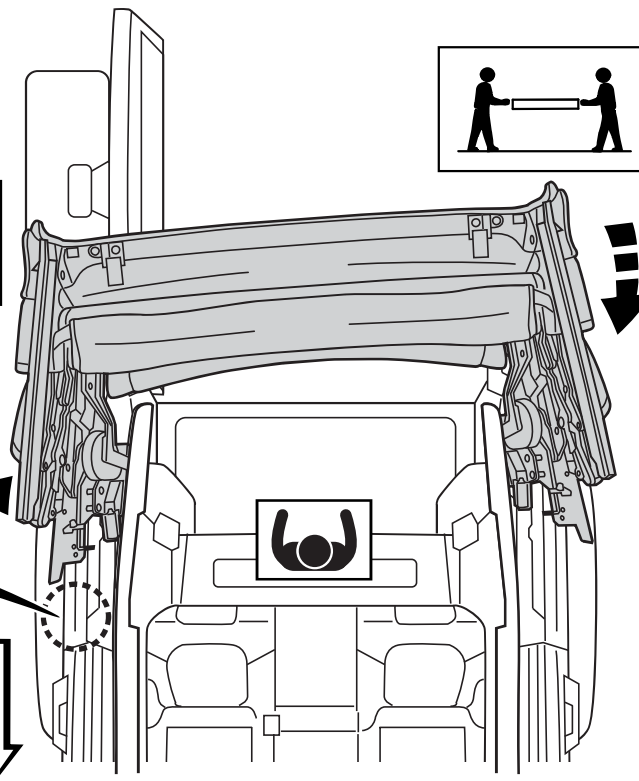
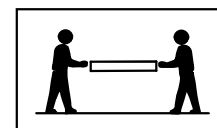
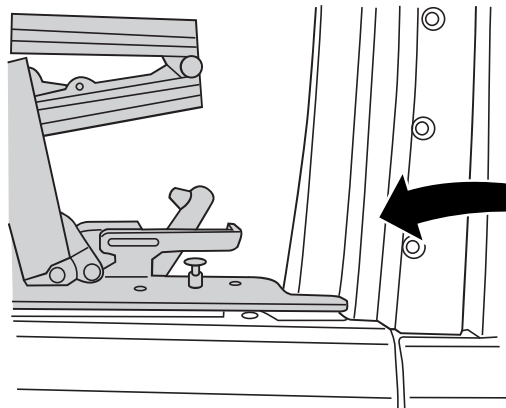
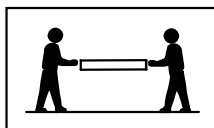

55

4) Move the Driver side into mounting position and even out both sides equally.

NOTE: THE ARMATURES WILL NEED TO BE SPREAD APART SLIGHTLY TO CLEAR THE ROLL BARS.

4) Déplacez le côté conducteur en position de montage et placez les deux côtés au même niveau.

REMARQUE : LES ARMATURES DEVRAIENT ÊTRE LÉGÈREMENT ÉCARTÉES POUR DÉGAGER LES ARCEAUX DE SÉCURITÉ.

4) Mueva el lado del conductor hasta la posición de montaje y empareje ambos lados equitativamente.

NOTA: LOS INDUCIDOS DEBEN SEPARARSE LEVEMENTE PARA NO TOCAR LAS BARRAS ANTIVUELCO.

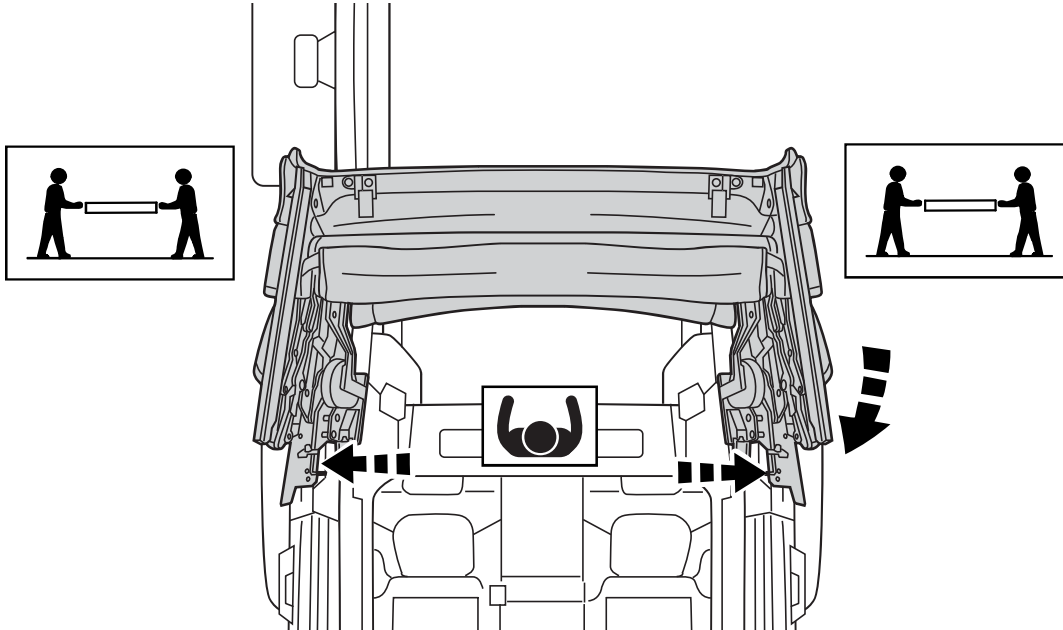

56

5) The mounting brackets should drop down inside the cargo panel area of the vehicle.

5) Les supports de montage doivent descendre à l'intérieur de la zone du panneau de chargement du véhicule.

5) Los soportes de montaje deben coincidir dentro del área del panel de carga del vehículo.

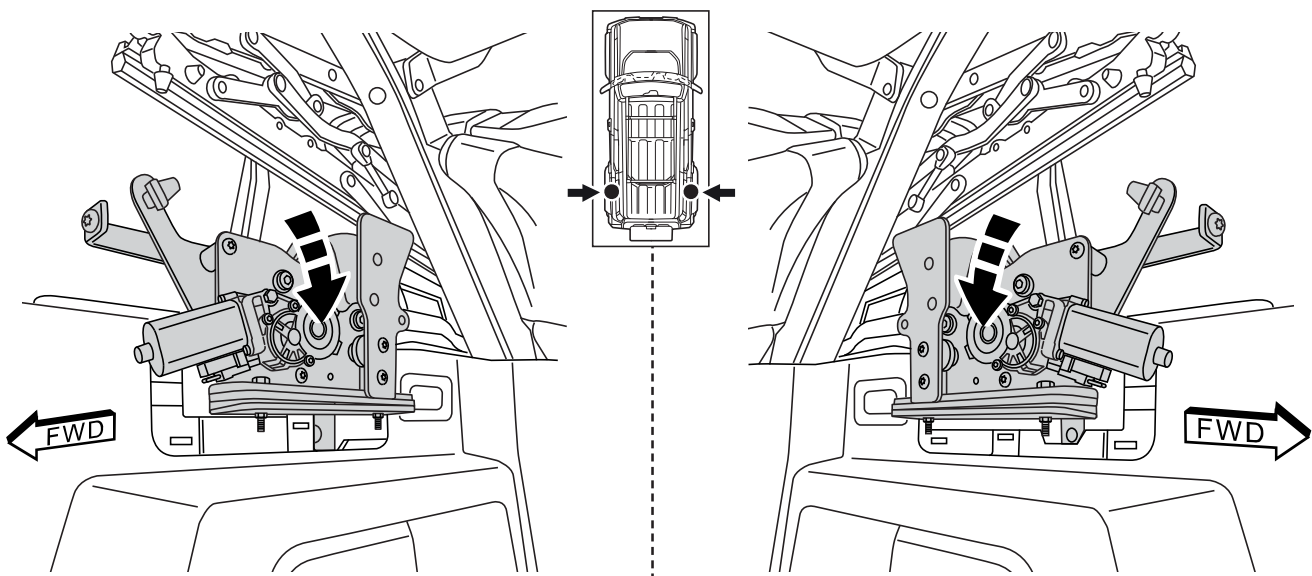

57

INSTALL THE T-50 TORX FASTENER AT THE FRONT OF THE TOP PLATES TO ALIGN. HAND TIGHTEN ONLY.
INSTALLEZ LA FIXATION TORX T-50 À L'AVANT DES PLAQUES DU TOIT POUR LES ALIGNER. SERREZ À LA MAIN SEULEMENT.
INSTALE EL TORNILLO T-50 TORX EN EL FRENTE DE LAS PLACAS DE LA CAPOTA PARA ALINEARLA. AJÚSTELO CON LA MANO SOLAMENTE.

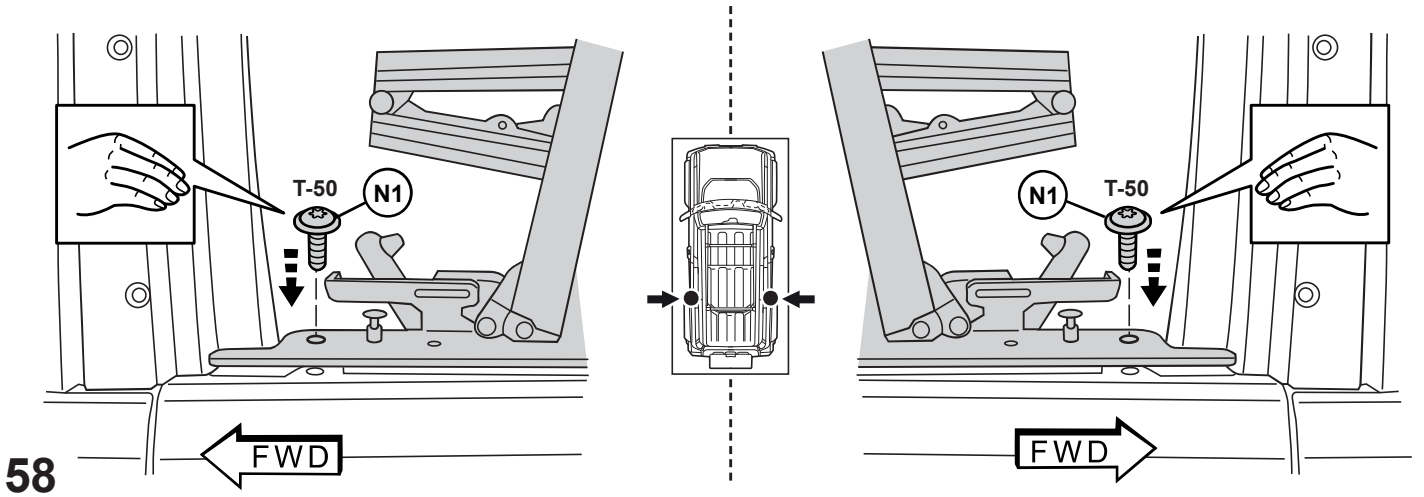

58

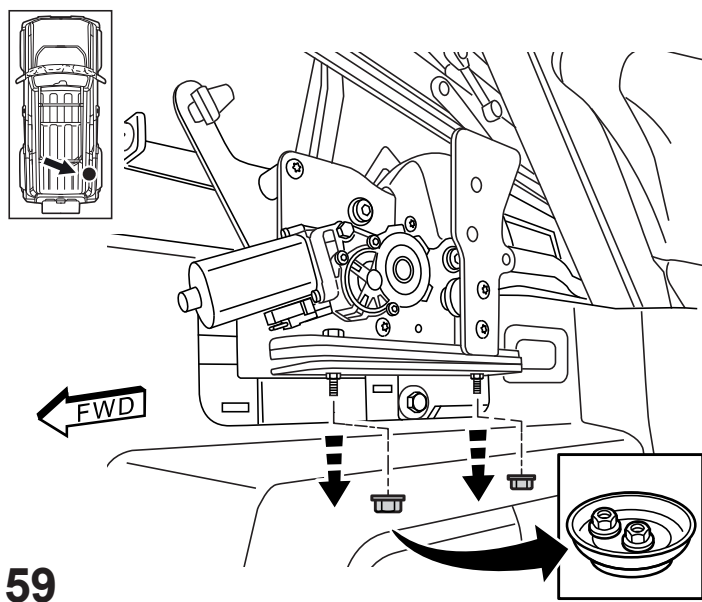

59

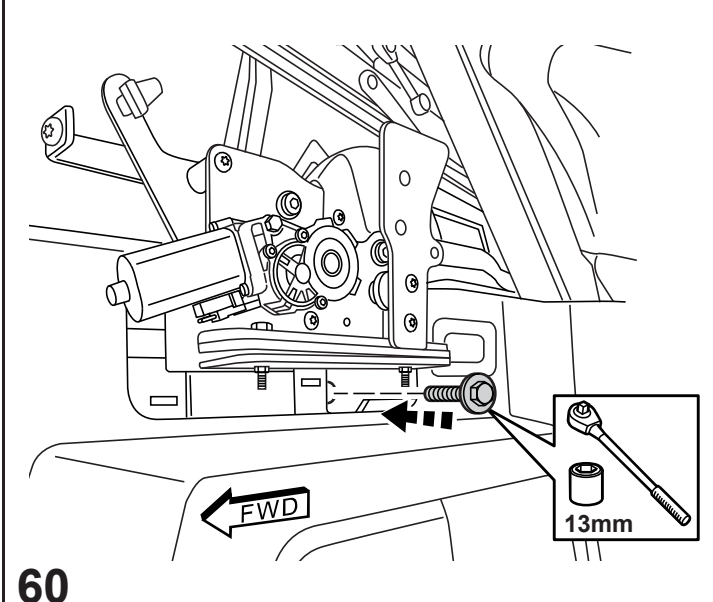

60

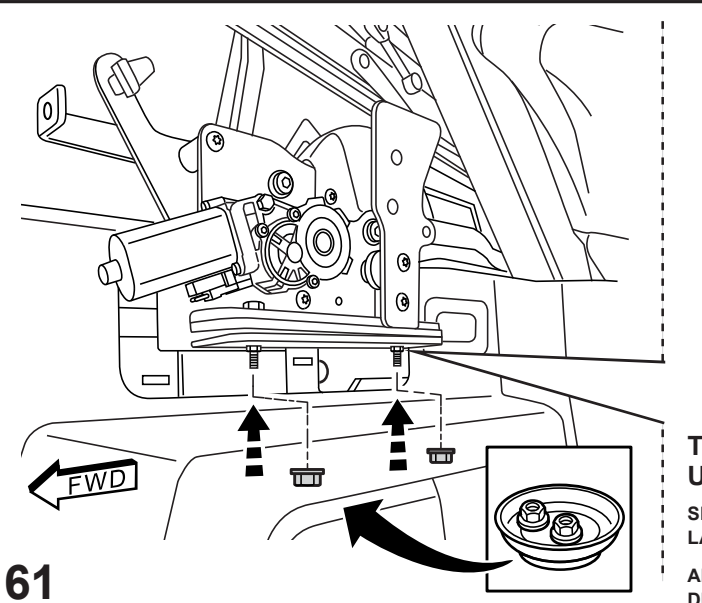

61

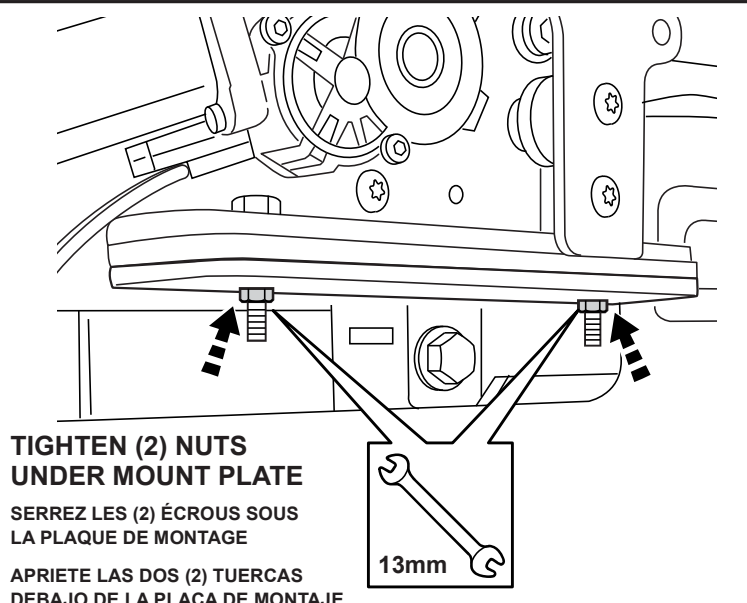

TIGHTEN (2) NUTS UNDER MOUNT PLATE
SERREZ LES (2) ÉCROUS SOUS LA PLAQUE DE MONTAGE
APIRIETE LAS DOS (2) TUERCAS DEBAJO DE LA PLACA DE MONTAJE

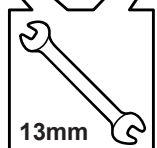

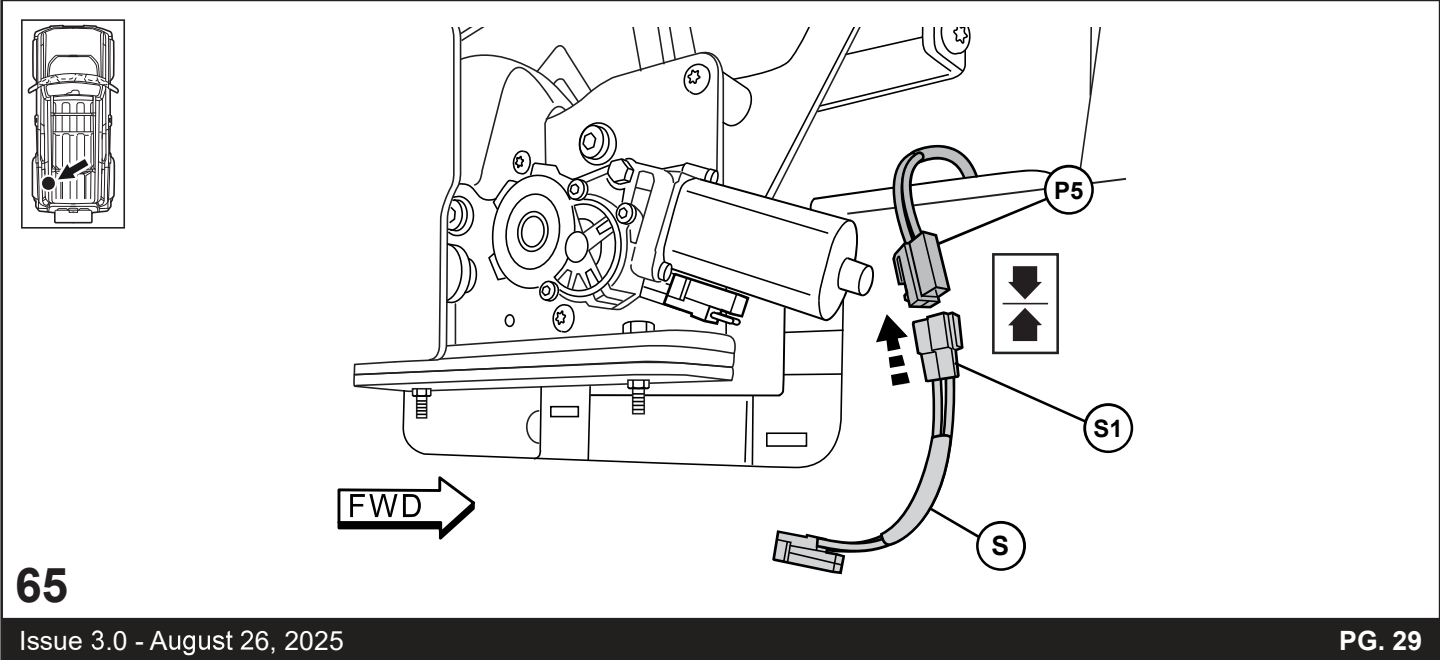
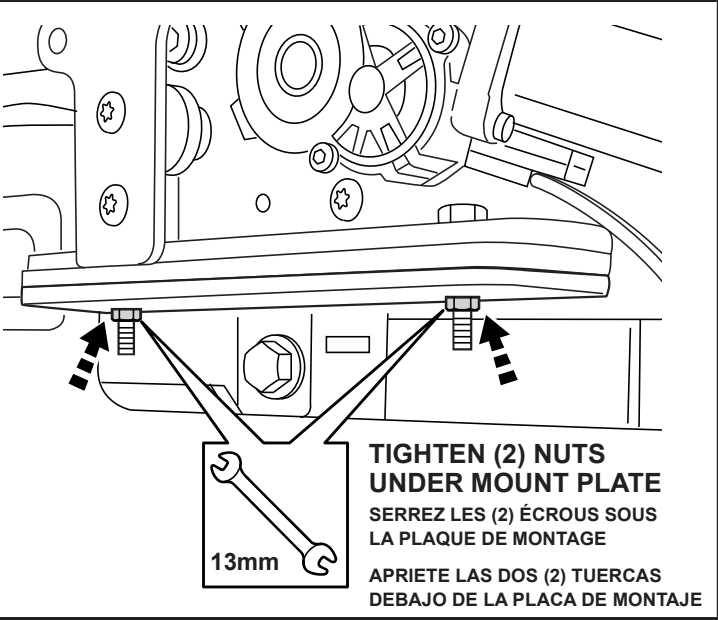
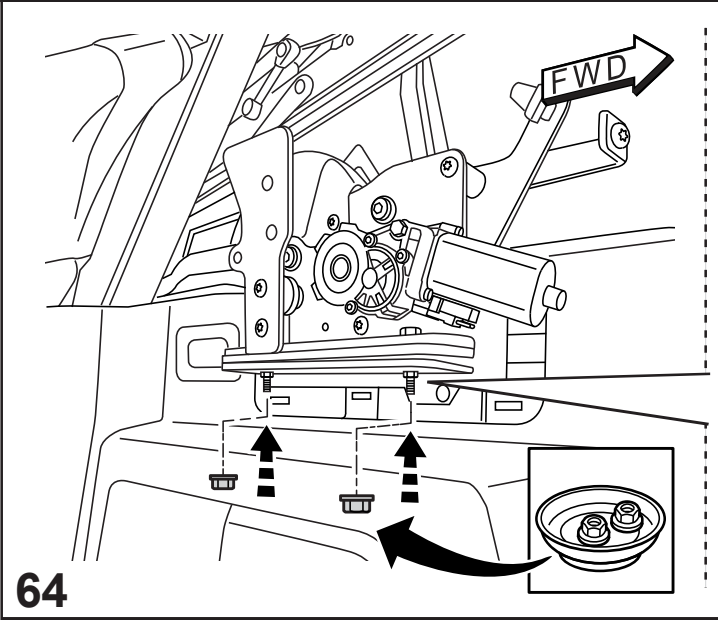
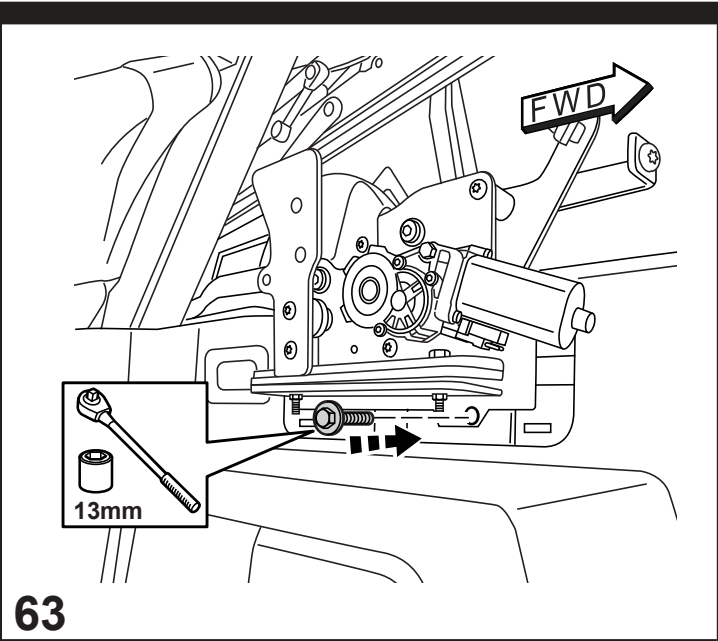
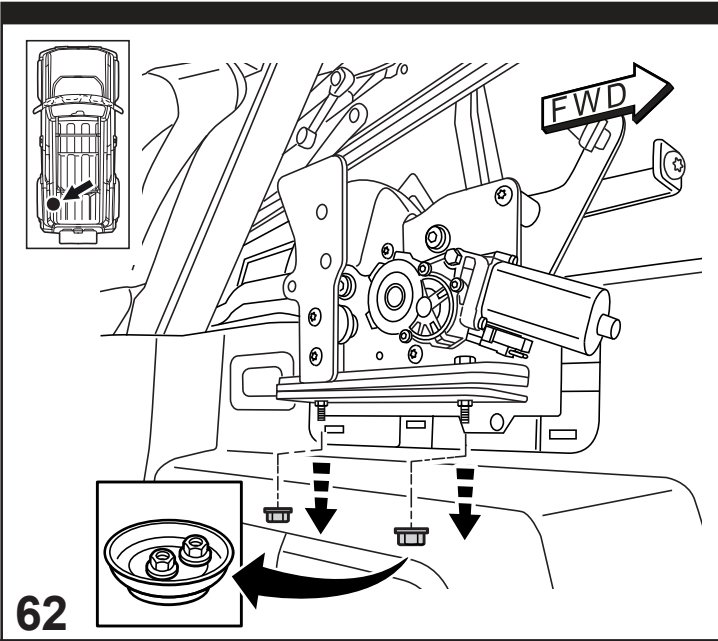

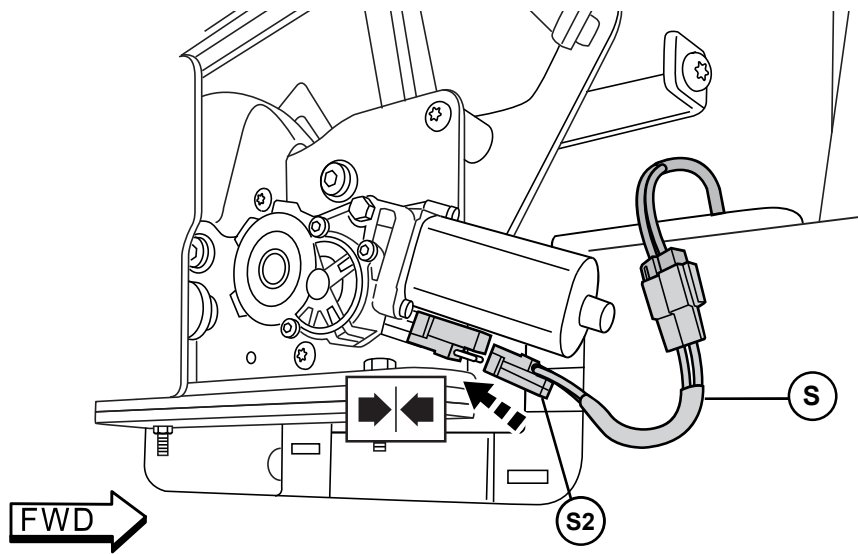
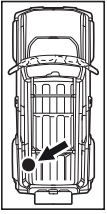

66

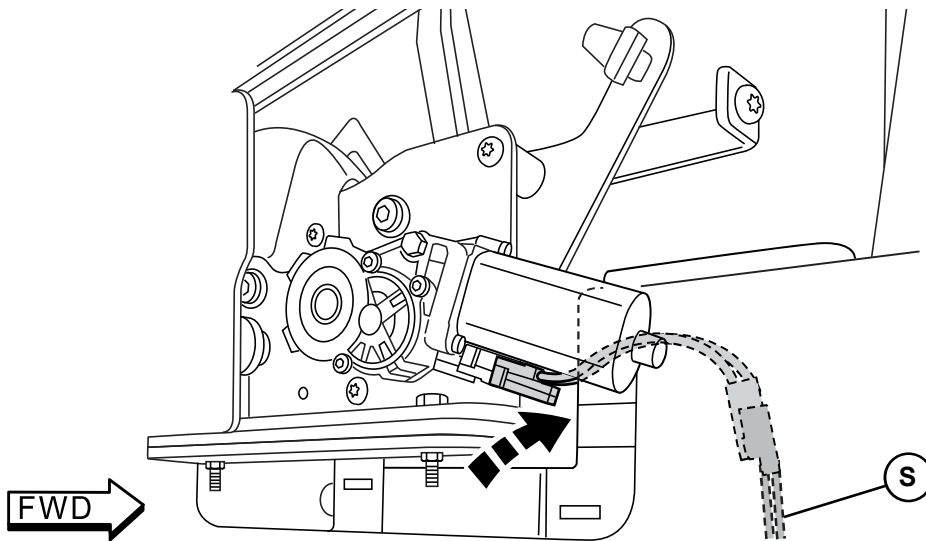
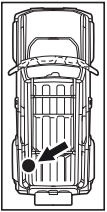

67

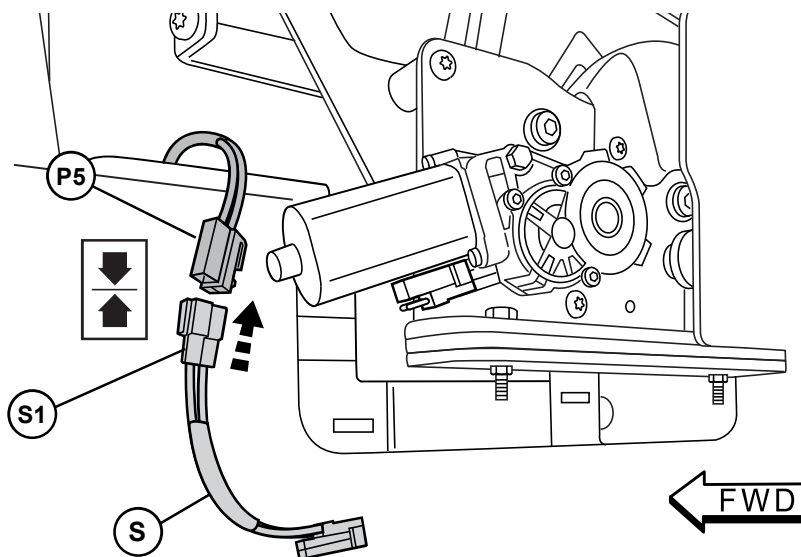
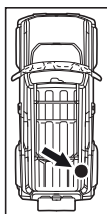

68

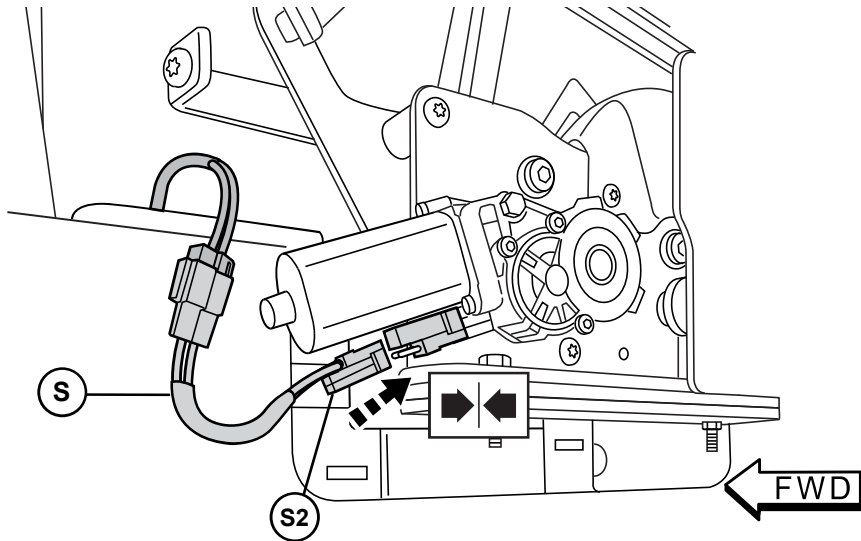
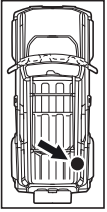

69

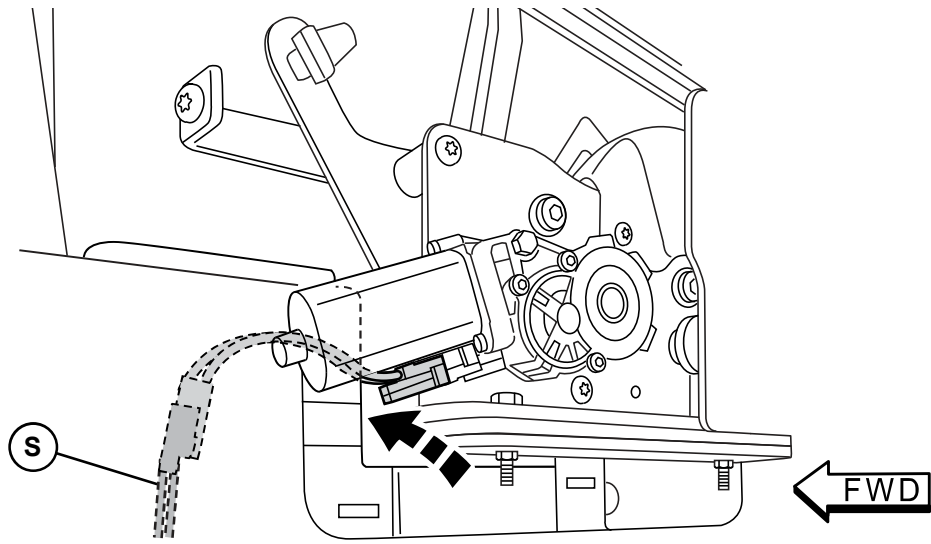
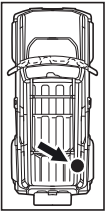

70

RECONNECT BATTERY

RECONNECTEZ LA BATTERIE

VUELVA A CONECTAR LA BATERÍA

Important

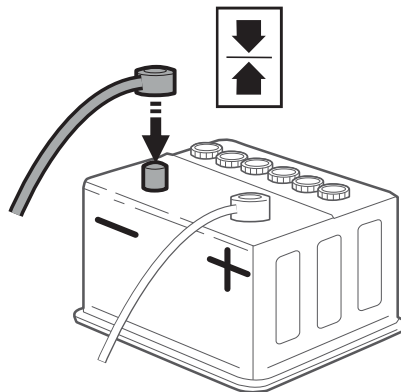

71

RAISE TOP TO HALFWAY POSITION.
SOULEVEZ LE TOIT À MI-CHEMIN.
LEVANTE LA CAPOTA A LA POSICIÓN MEDIA.

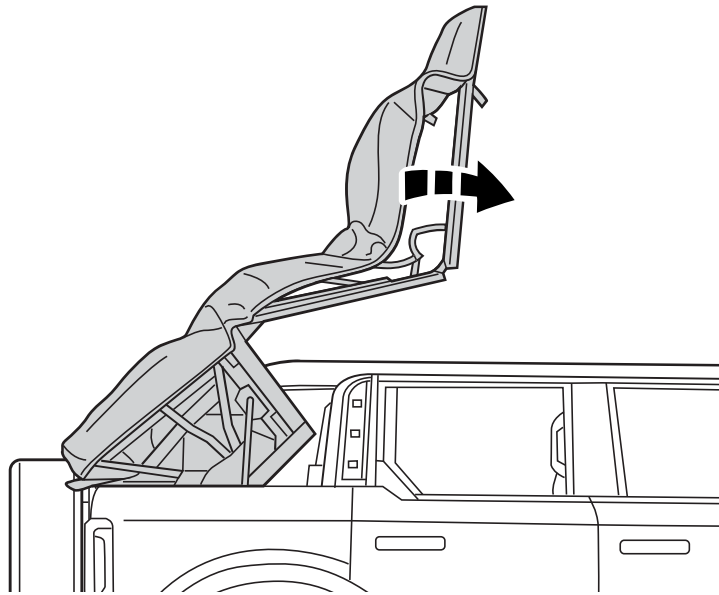
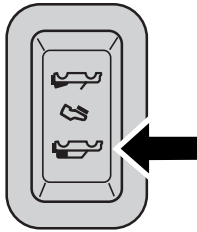

72

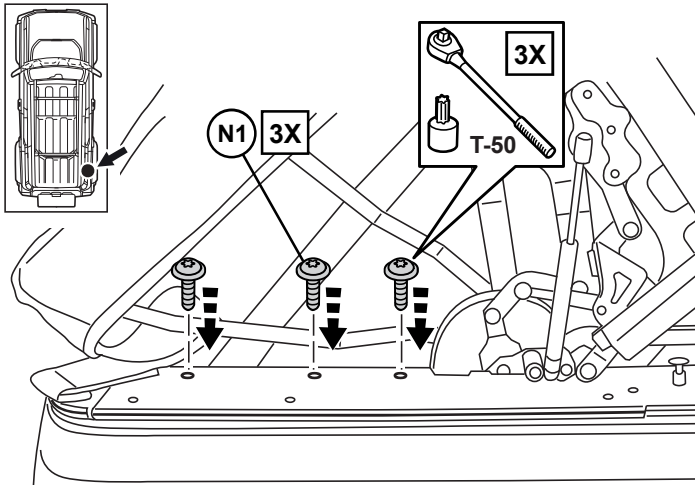

73

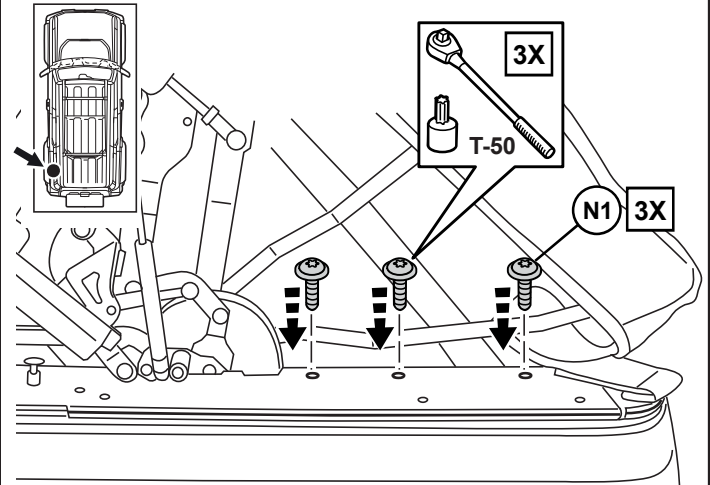

74

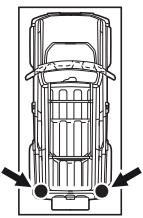

INSTALL REAR VELCRO STRAPS
AT CORNER LOOPS.

INSTALLER LES SANGLES
VELCRO ARRIÈRE AU NIVEAU
DES BOUCLES D'ANGLE.

INSTALE LAS CORREAS DE
VELCRO TRASERAS
EN LAS ESQUINAS.

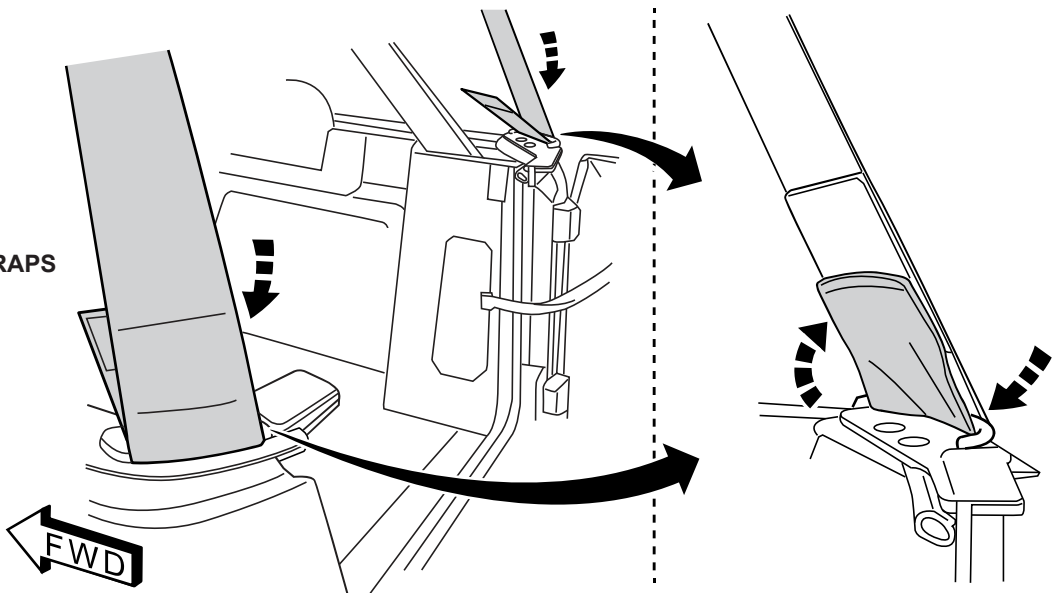

75

FULLY TIGHTEN FASTENER AT THE FRONT OF THE TOP PLATES ON EACH SIDE.

AJUSTE POR COMPLETO EL TORNILLO A CADA LADO DEL FRENTE DE LAS PLACAS DE LA CAPOTA.

AJUSTE POR COMPLETO EL TORNILLO A CADA LADO DEL FRENTE DE LAS PLACAS DE LA CAPOTA.

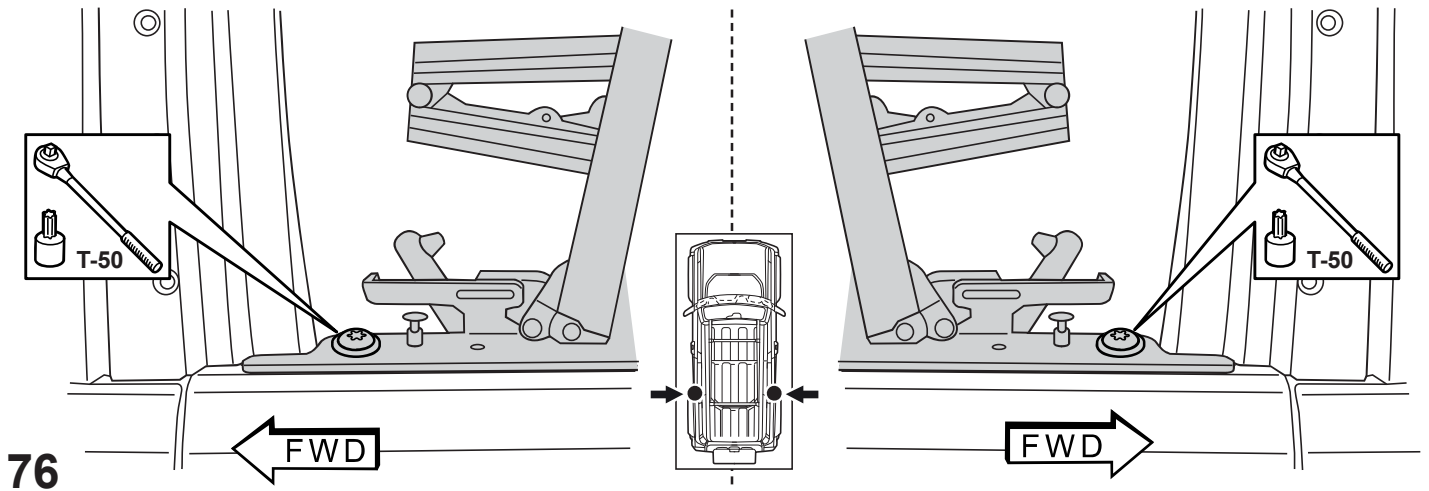

76

REMOVE FRONT LATCH ASSEMBLY FASTENERS AND ADD SPACERS AS SHOWN ON BOTH SIDES OF VEHICLE.

RETIREZ LES FIXATIONS DU DISPOSITIF DE VERROUILLAGE ET AJOUTEZ LES ENTRETOISES COMME INDIQUÉ DES DEUX CÔTÉS DU VÉHICULE.

RETIRE LOS TORNILLOS DEL CONJUNTO DE PESTILLO Y AGREGUE ESPACIADORES, COMO SE MUESTRA, A AMBOS LADOS DEL VEHICULO

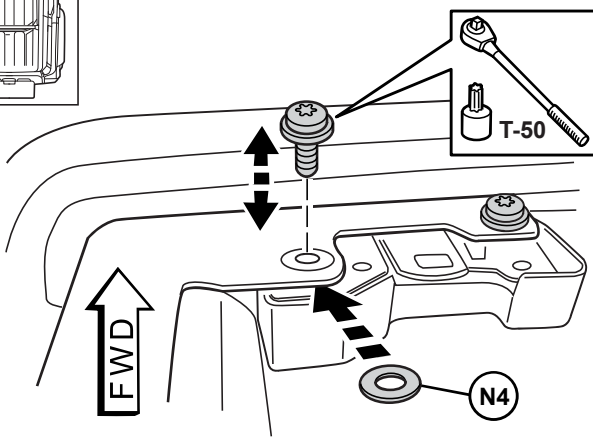
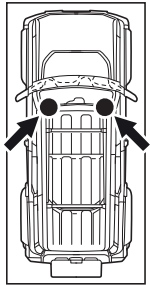

77

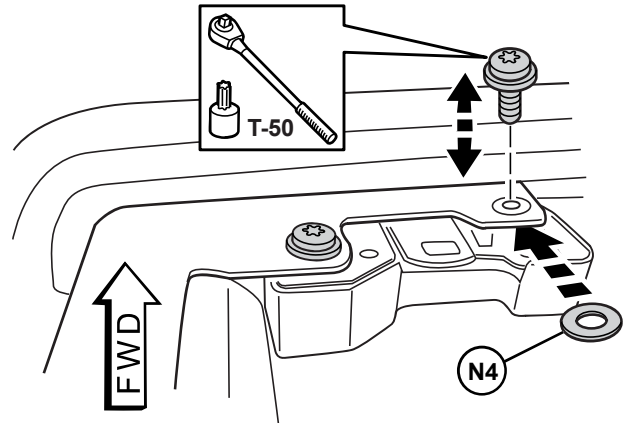

SECURE TOP TO 5 BOW WITH VELCRO FLAPS

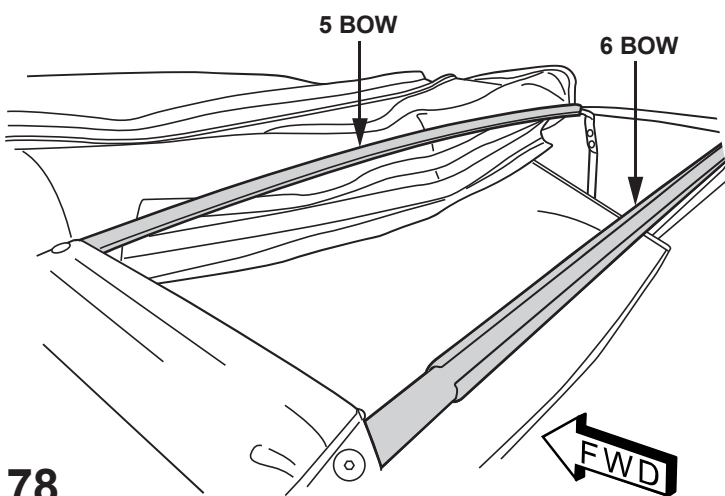

78

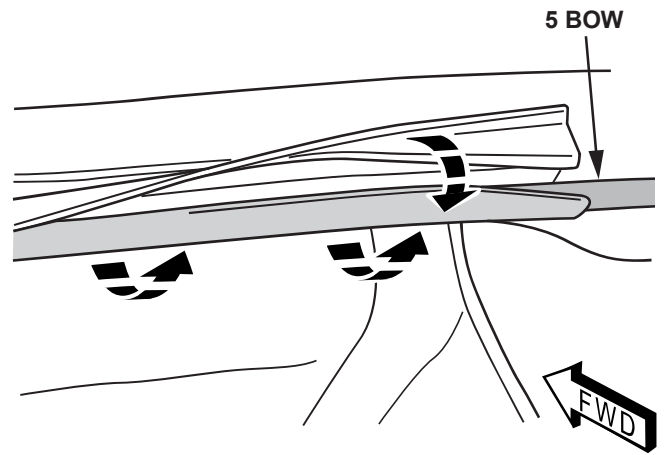

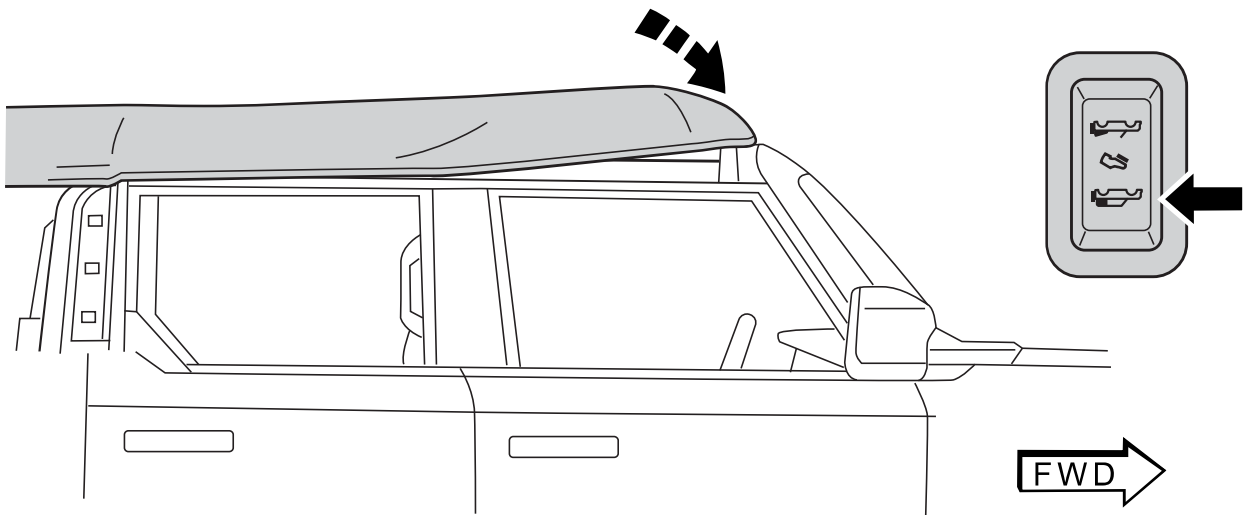

79

NOTE: PULL TOP DOWN WITH ONE HAND ON CENTER OF HEADER FROM INSIDE AND LATCH WITH THE OTHER

REMARQUE : TIREZ LE TOIT VERS LE BAS EN PLAÇANT UNE MAIN À L'INTÉRIEUR ET AU CENTRE DE LA COLONNE ET VERROUILLEZ AVEC L'AUTRE

NOTA: RETIRE LA CAPOTA CON UNA MANO POR EL CENTRO DEL CABEZAL DESDE ADETRO Y TRABE EL PESTILLO CON LA OTRA

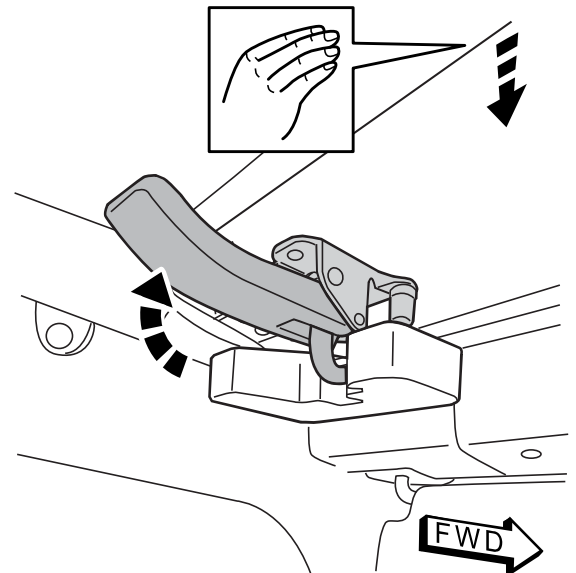
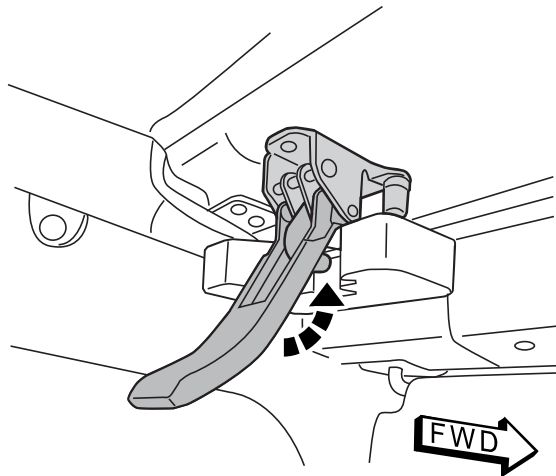
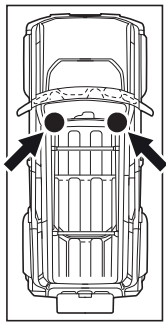

80

REMOVE TAPE FROM VEHICLE

RETIREZ LE RUBAN DU VÉHICULE

RETIRE LA CINTA DEL VEHÍCULO

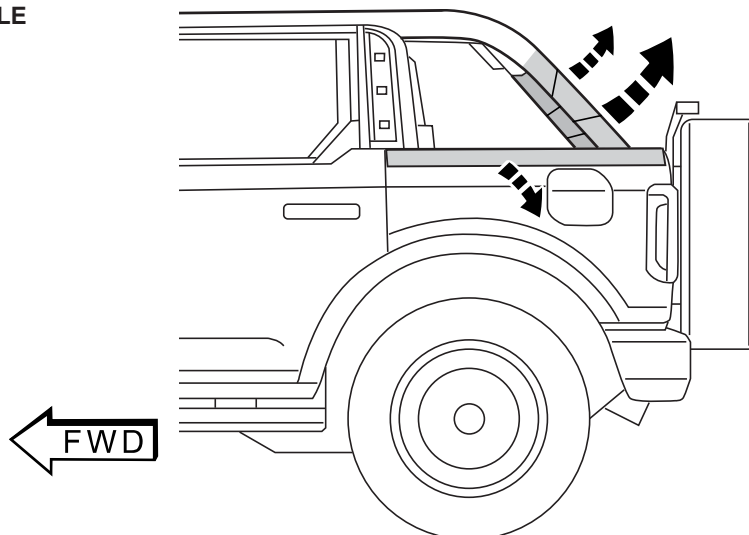
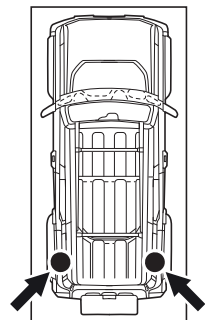

81

REVERSE STEPS 2 THROUGH 4 TO REINSTALL ALL VEHICLE TRIM PANELS AND COMPONENTS AT REAR OF VEHICLE.

INVERSEZ LES ÉTAPES 2 À 4 POUR RÉINSTALLER TOUS LES PANNEAUX D'HABILLAGE ET COMPOSANTS DU VÉHICULE À L'ARRIÈRE DE CELUI-CI.

REPITA LOS PASOS DEL 2 AL 4 EN EL ORDEN INVERSO PARA VOLVER A INSTALAR TODOS LOS PANELES DECORATIVOS Y COMPONENTES DE LA PARTE TRASERA DEL VEHÍCULO

82

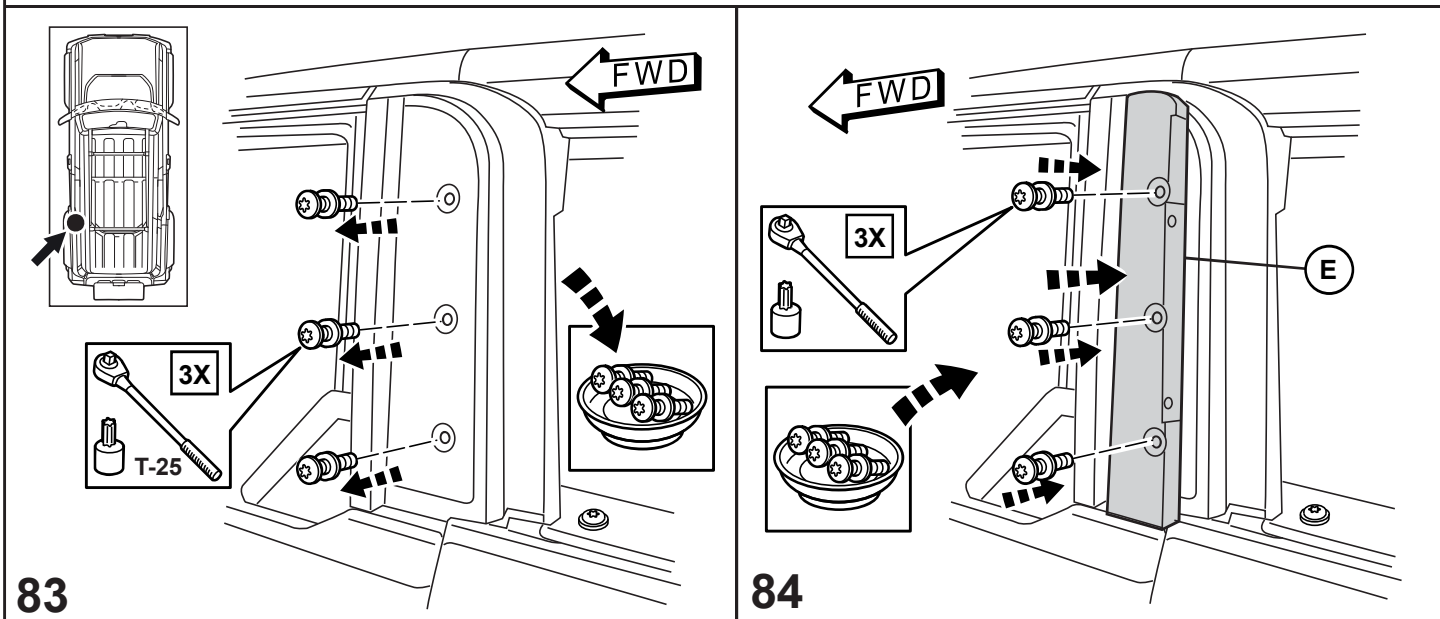

83

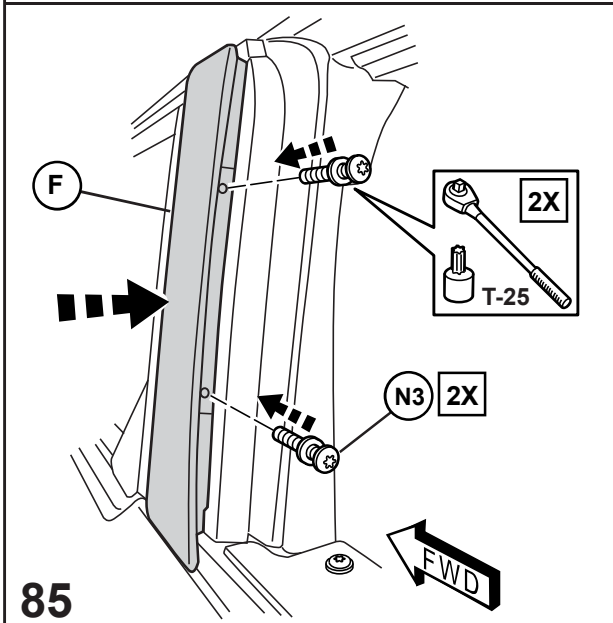

84

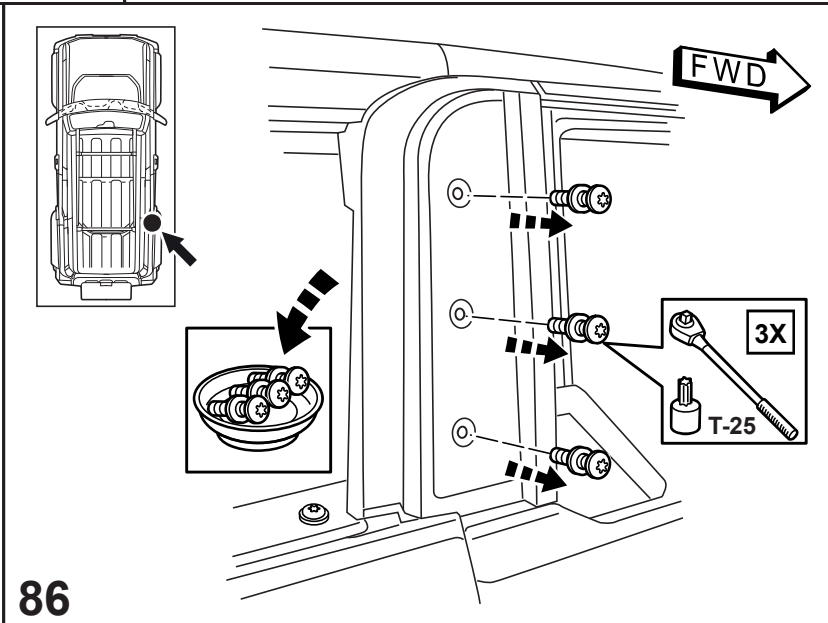

85

86

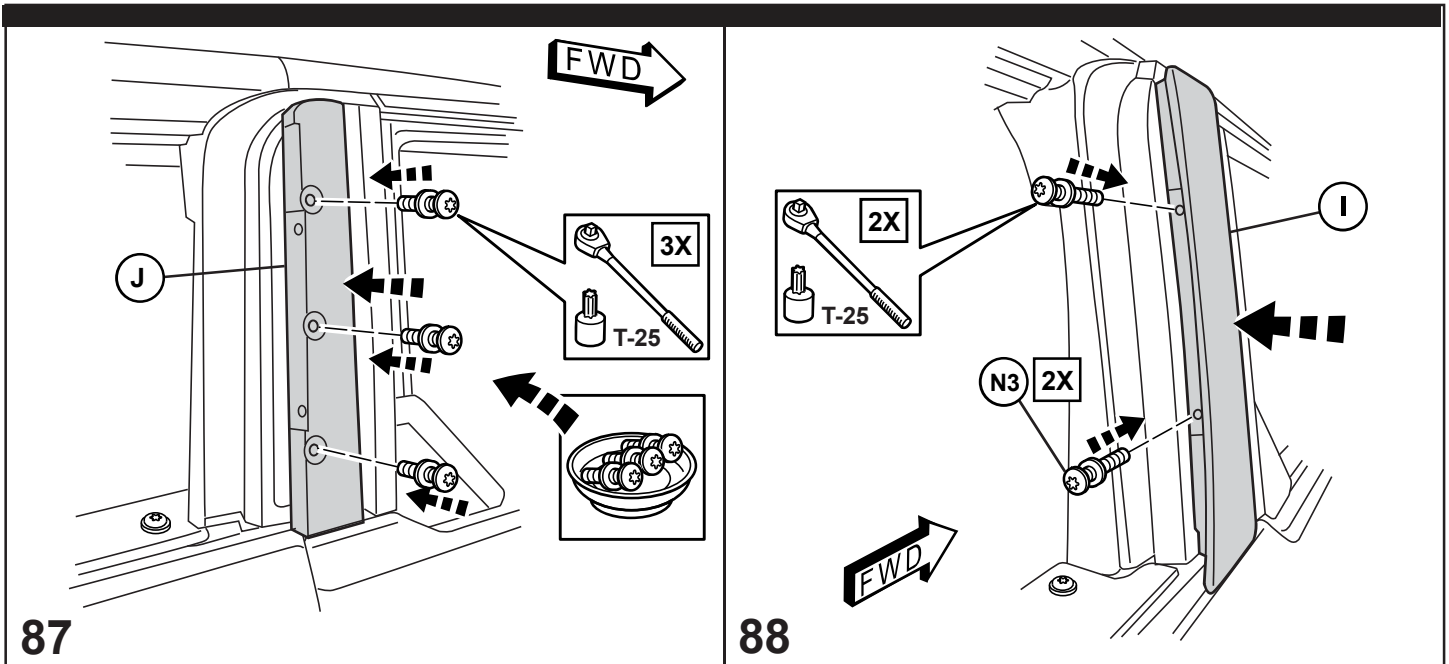

87

88

CAREFULLY CUT AWAY THE INNER WINDOW COVERS ON THE SIDE AND BACK PANELS.
 COUPEZ SOIGNEUSEMENT LES PROTECTIONS INTÉRIEURES DES VITRES SUR LES PANNEAUX LATÉRAUX ET ARRIÈRE.
 CORTE CON CUIDADO LAS CUBIERTAS DE LAS VENTANILLAS INTERNAS DE LOS PANELES LATERALES Y TRASERO

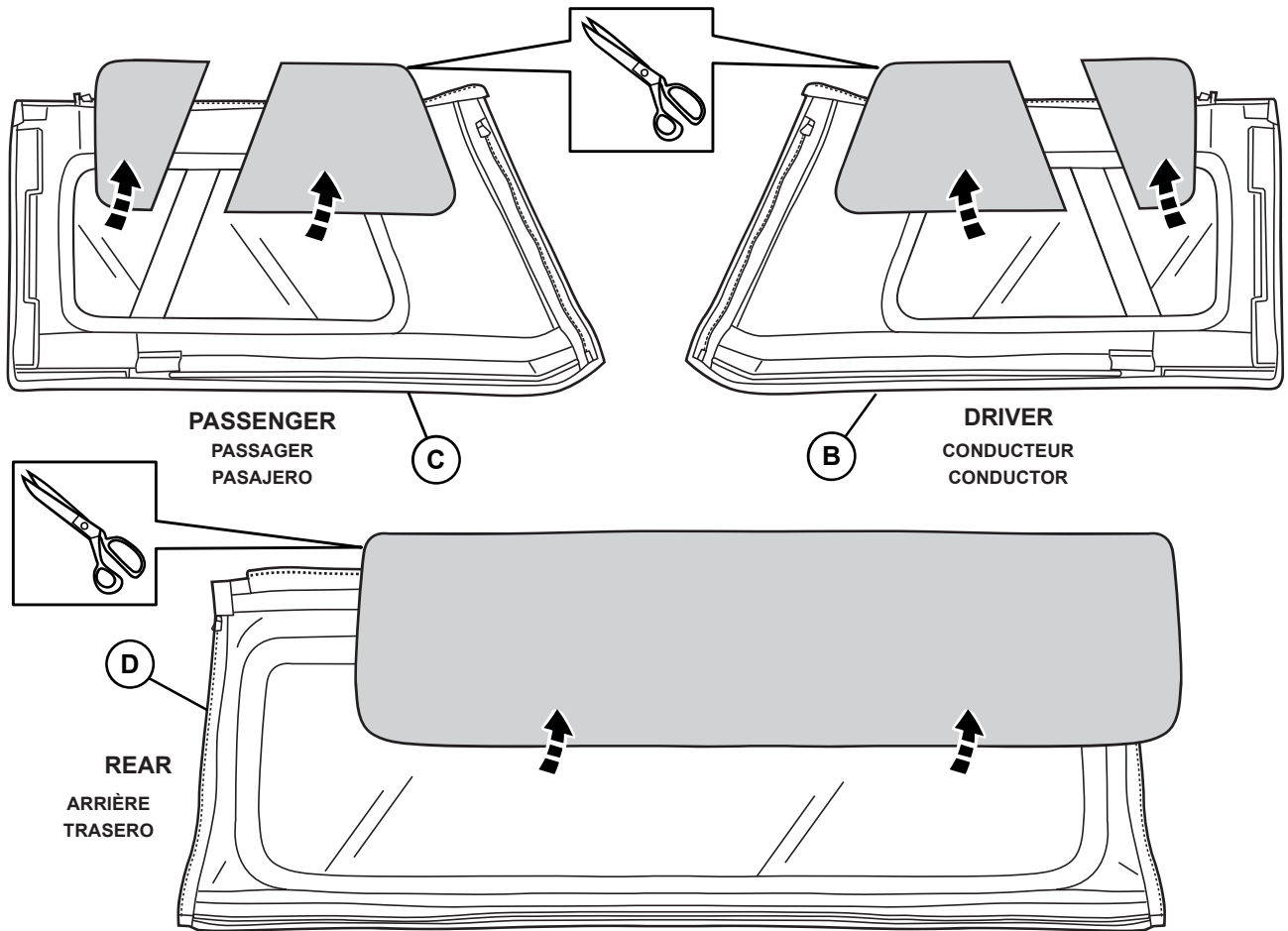

89

UNLATCH AND RAISE TOP TO HALFWAY POSITION.

DÉBLOQUEZ ET LEVEZ LE HAUT À MI-CHEMIN.

DESBLOQUEAR Y LEVANTAR LA PARTE SUPERIOR HASTA LA POSICIÓN MEDIA.

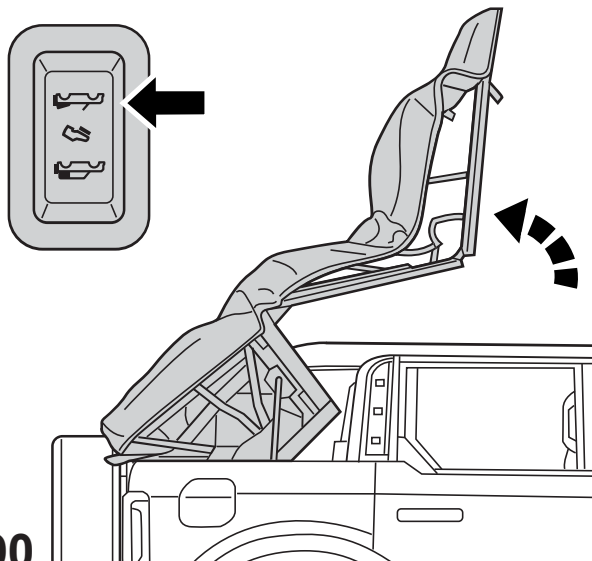

90

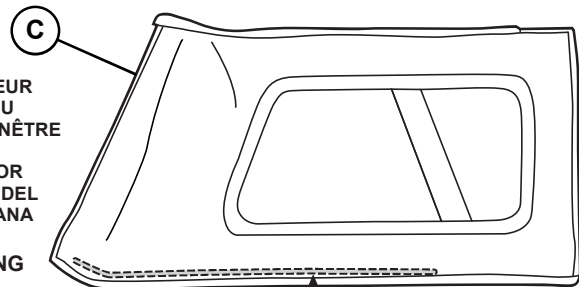

LE TUBE INFÉRIEUR À L'INTÉRIEUR DU PANNEAU DE FENÊTRE

EL TUBO INFERIOR EN EL INTERIOR DEL PANEL DE VENTANA

BOTTOM TUBING ON INSIDE OF WINDOW PANEL

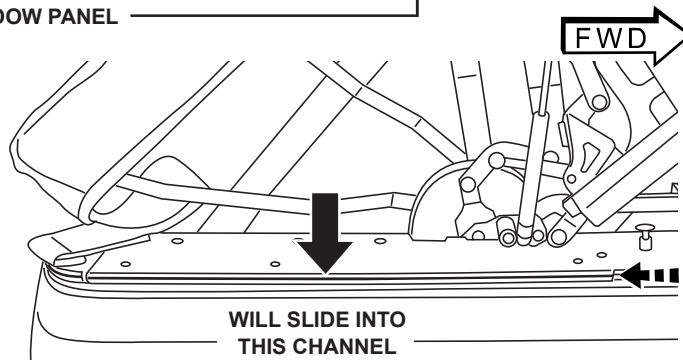

WILL SLIDE INTO THIS CHANNEL

**SE GLISSERA DANS CE CANAL
SE DESLIZARA EN ESTE CANAL**

91

START AT BACK EDGE OF WINDOW PANEL AND SLIDE IT FULLY INTO CHANNEL.

COMMENCEZ PAR LE BORD ARRIÈRE DU PANNEAU DE VITRE ET GLISSEZ-LE ENTIÈREMENT DANS LA GOULOTTE.

COMIENZE POR EL BORDE TRASERO DEL PANEL DE LA VENTANILLA Y DESLÍCELO POR COMPLETO DENTRO DEL CANAL

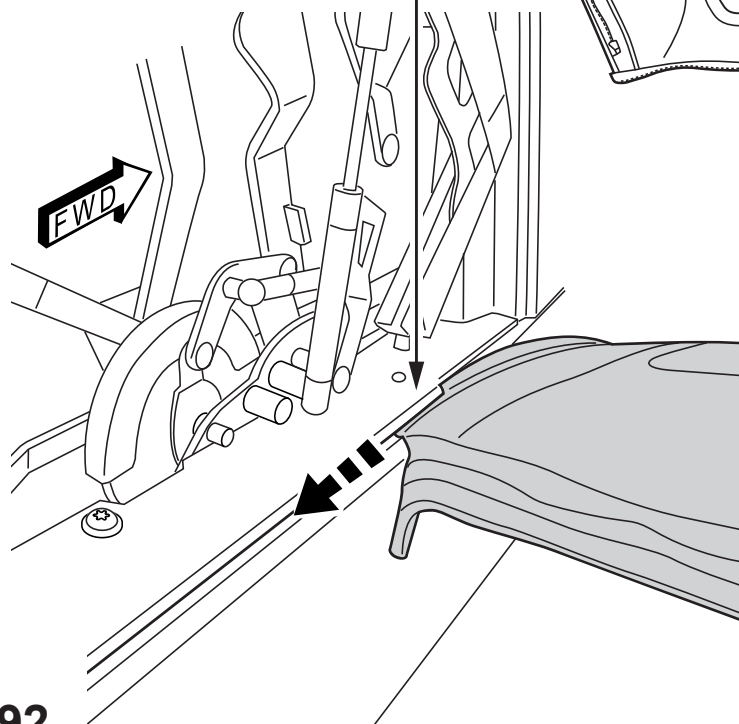
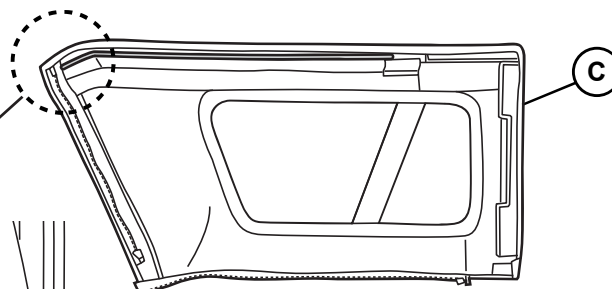
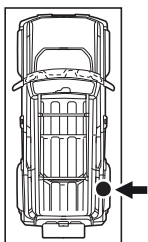

SLIDE WINDOW AROUND CORNER TO TAILGATE

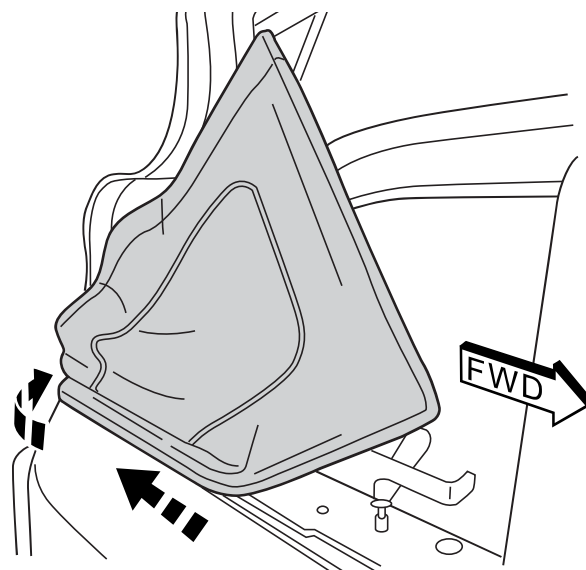

92

SECURE PANEL TO THE VELCRO ALONG FRONT EDGE.
FIXEZ LE PANNEAU AU VELCRO LE LONG DU BORD AVANT.
ASEGURE EL PANEL AL VELCRO A LO LARGO DEL BORDE DELANTERO.

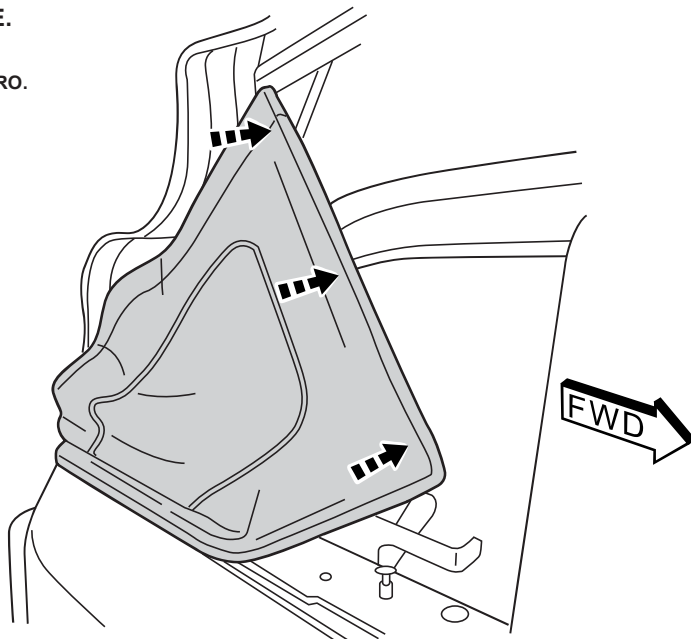

93

**WRAP LOWER POCKET TAB AROUND
 BOTTOM EDGE OF TOP FRAME.**

**ENROULEZ LA POCHE INFÉRIEURE AUTOUR DU BORD INFÉRIEUR
 DU CADRE SUPÉRIEUR.**

**ENVUELVA EL BOLSILLO INFERIOR ALREDEDOR DEL BORDE
 INFERIOR DEL MARCO SUPERIOR.**

**NOTE: FRAME MUST BE PLACED
 BETWEEN THE SHORT AND TALL
 PLASTIC RETAINERS**

**REMARQUE : LE CADRE DOIT
 ÊTRE PLACÉ ENTRE LES
 RETENUES EN PLASTIQUE
 COURTES ET HAUTES**

**NOTA: EL MARCO DEBE
 COLOCARSE ENTRE
 LOS RETENEDORES
 DE PLÁSTICO
 CORTOS Y ALTOS**

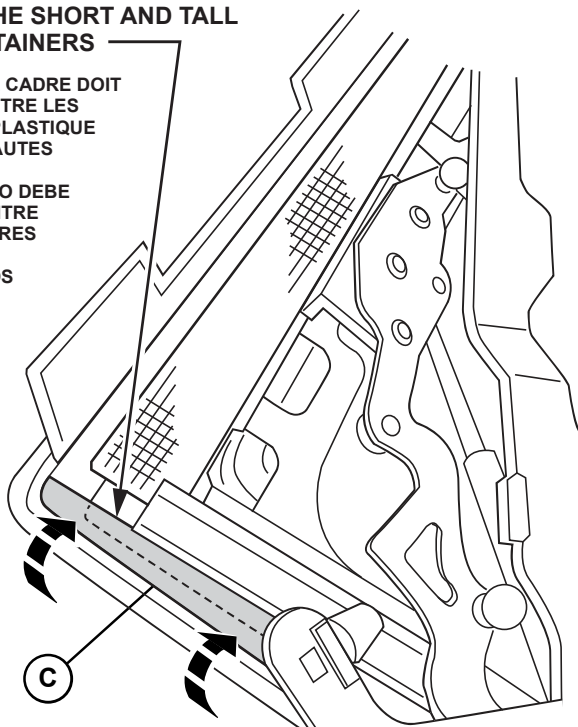

**SECURE THE VELCRO TAB AT THE
 FORWARD EDGE OF TOP FRAME.**

**FIXEZ LA LANGUETTE VELCRO SUR LE BORD AVANT
 DU CADRE SUPÉRIEUR.**

**FIJE LA PESTAÑA DE VELCRO EN EL BORDE DELANTERO
 DEL MARCO SUPERIOR.**

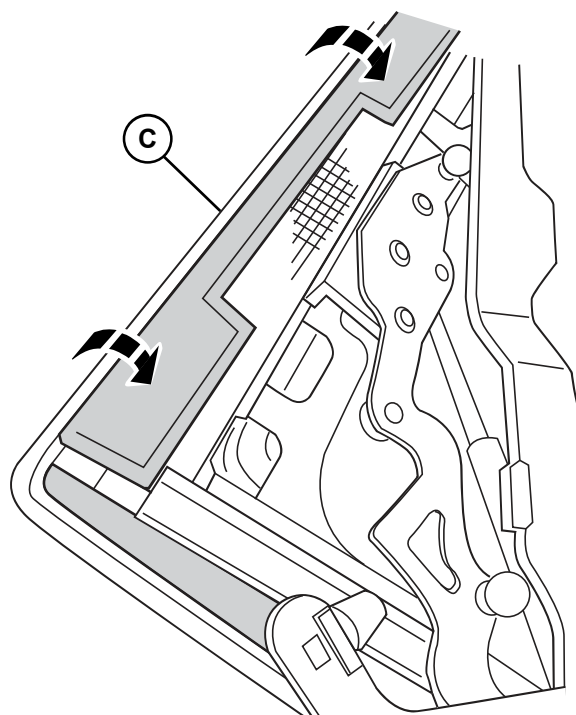

94

95

SECURE TOP EDGE WITH ZIPPER.

FIXEZ LE REBORD DU TOIT À L'AIDE DE LA FERMETURE À GLISSIÈRE
ASEGURE EL BORDE SUPERIOR CON EL CIERRE.

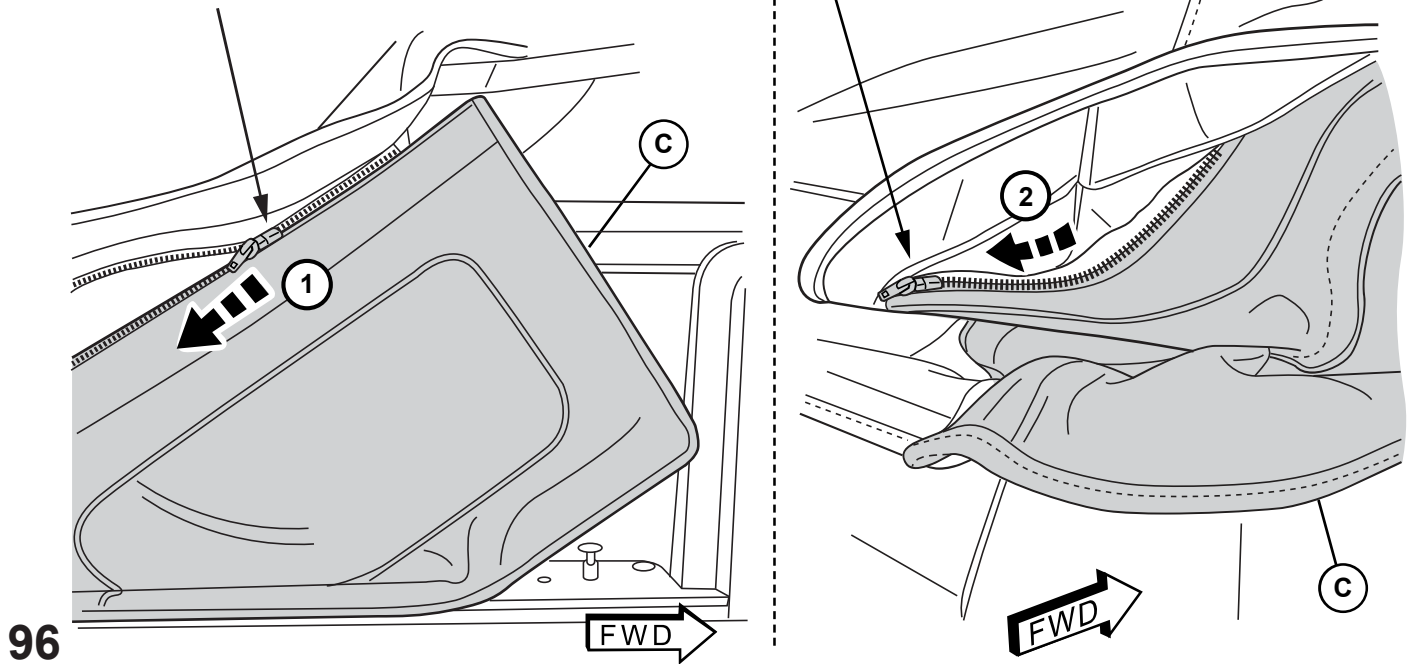

NOTE: BE SURE TO PRESS 6 BOW INTO THE RADIUS OF THE TOP DECK AND SIDE PANEL

REMARQUE : ASSUREZ-VOUS D'APPUYER SUR 6 ARC DANS LE RAYON DU PONT SUPÉRIEUR ET DU PANNEAU LATÉRAL
NOTA: ASEGÚRESE DE PRESIONAR EL ARCO 6 EN EL RADIO DE LA CUBIERTA SUPERIOR Y EL PANEL LATERAL

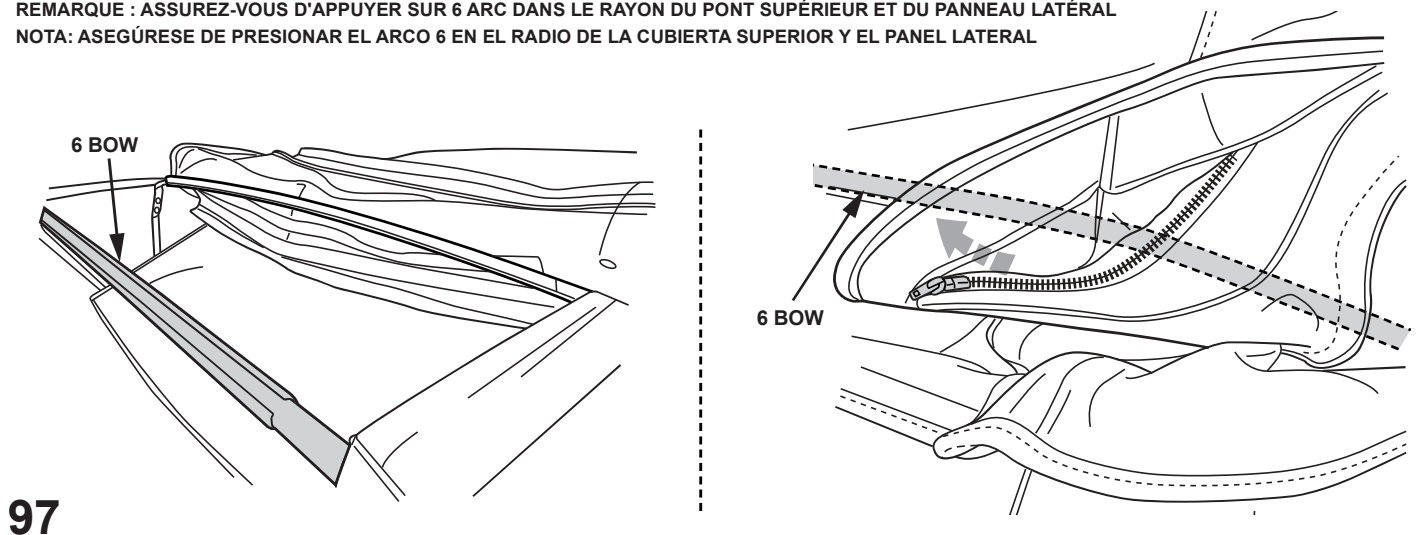

REPEAT STEPS 92 THROUGH 96 ON THE OPPOSITE SIDE OF THE VEHICLE WITH WINDOW PANEL (B).

RÉPÉTEZ LES ÉTAPES 92 À 96 SUR LE CÔTÉ OPPOSÉ DU VÉHICULE AVEC LE PANNEAU DE VITRE (B).

REPITA LOS PASOS DEL 92 AL 96 DEL LADO OPUESTO DEL VEHÍCULO CON EL PANEL DE LA VENTANILLA (B).

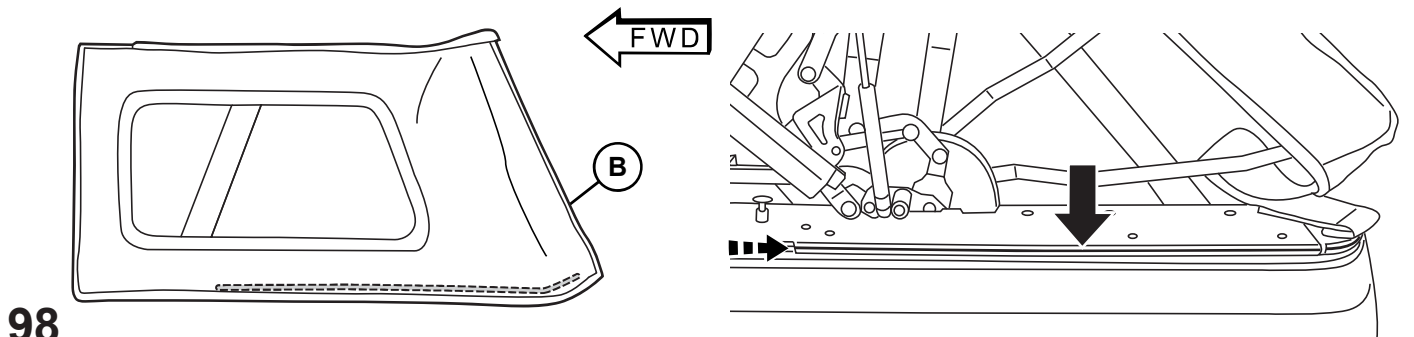

SECURE TOP TO 6 BOW WITH VELCRO FLAPS

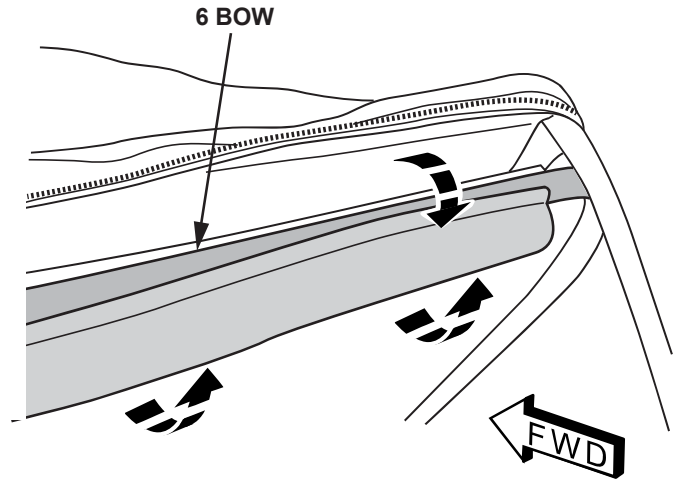
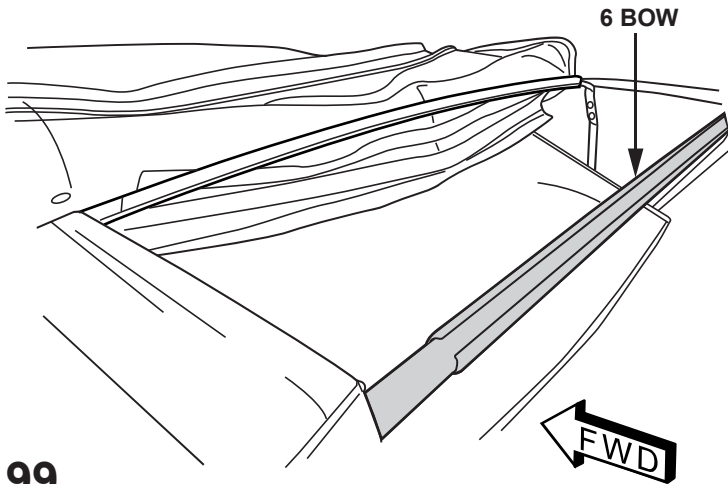

99

SECURE HEADLINER TO TOP AT 6 BOW WITH ZIPPER

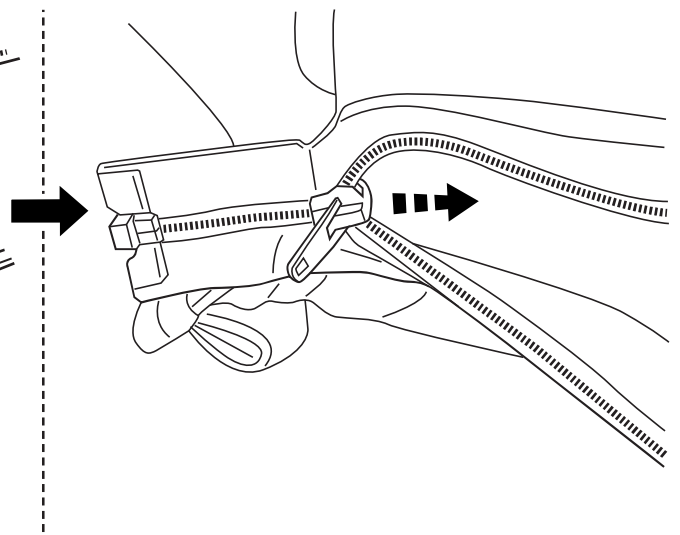
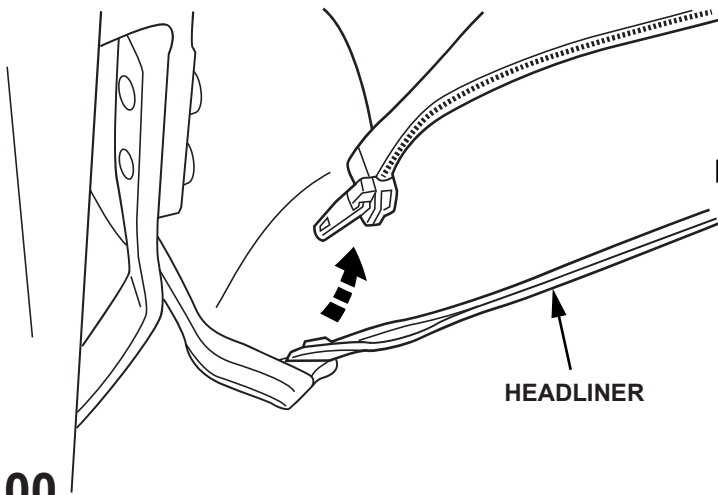

100

SLIDE THE CROSS BAR ONTO THE TUBING ACROSS THE BOTTOM OF THE REAR WINDOW PANEL (D).

FAITES GLISSER LA BARRA TRANSVERSAL SUR LE TUBE À TRAVERS LE BAS DU PANNEAU DE VITRE ARRIÈRE (D).

DESPLACE LA BARRA TRANSVERSAL DENTRO DEL TUBO A LO LARGO DE LA PARTE INFERIOR DEL PANEL DE LA VENTANILLA TRASERA (D).

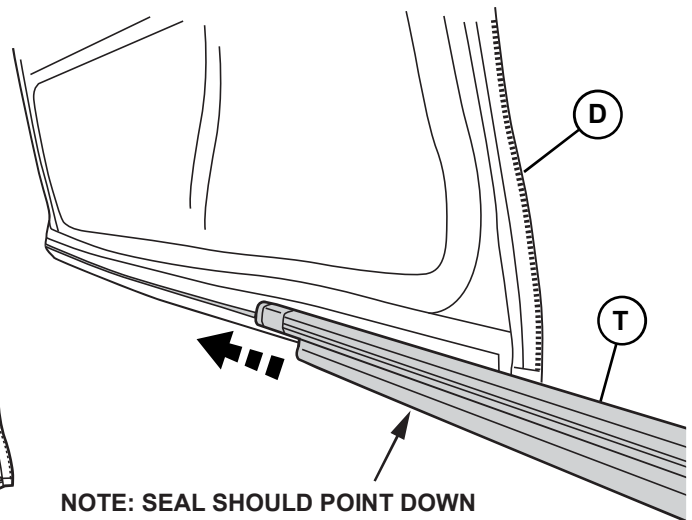
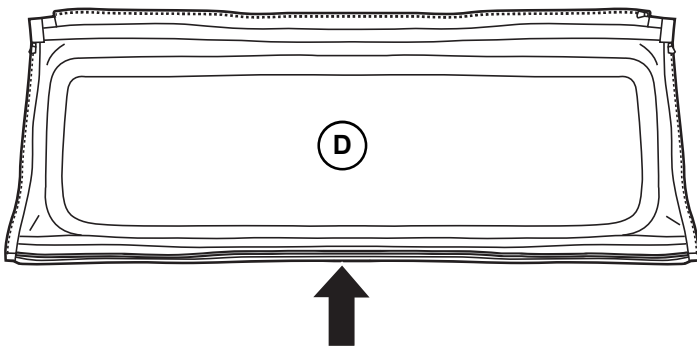

NOTE: SEAL SHOULD POINT DOWN
REMARQUE : LE BORD DU JOINT DOIT POINTER VERS LE BAS
NOTA: EL BORDE DEL SELLO DEBE APUNTAR HACIA ABAJO

101

SECURE THE ZIPPER ALONG THE TOP OF THE REAR WINDOW PANEL.

FIXEZ LA FERMETURE ÉCLAIR LE LONG DU PANNEAU DE LA LUNETTE ARRIÈRE DU TOIT.
ASEGURE EL CIERRE A LO LARGO DE LA PARTE SUPERIOR DEL PANEL DE LA VENTANILLA TRASERA.

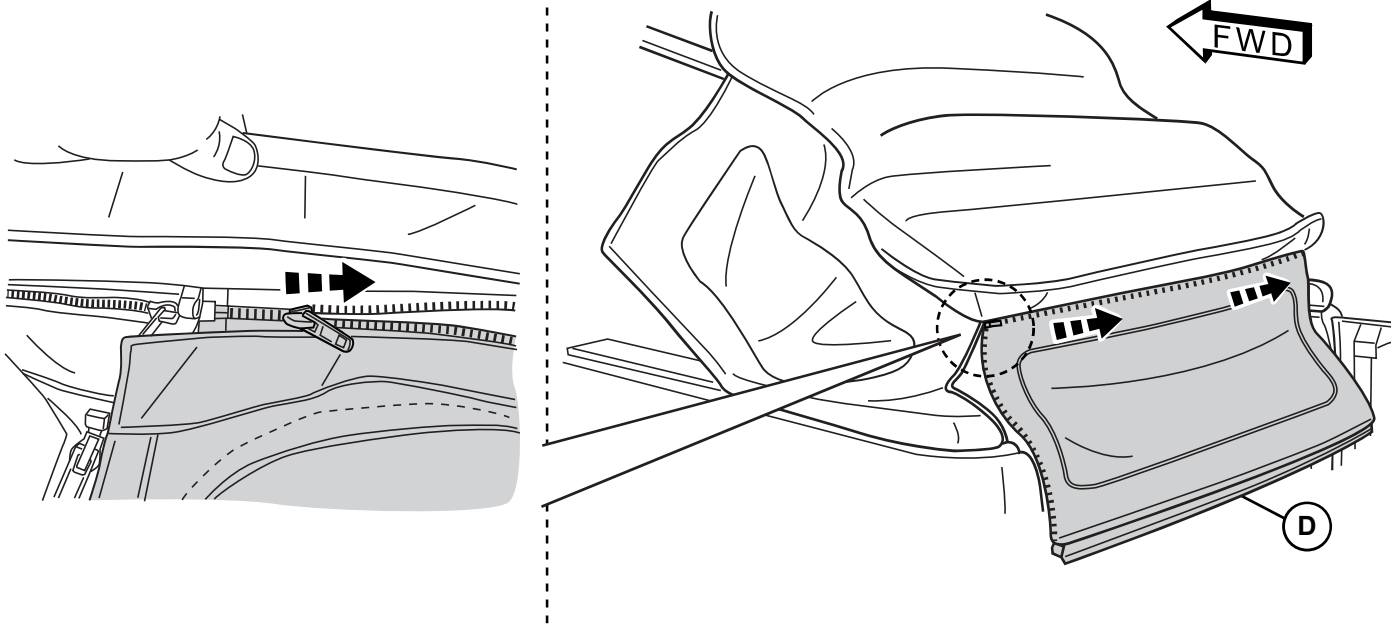

102

SECURE THE ZIPPER DOWN THE SIDE OF THE REAR WINDOW PANEL.

FIXEZ LA FERMETURE ÉCLAIR SUR LE CÔTÉ DU PANNEAU DE LA FENÊTRE ARRIÈRE.
ASEGURE LA CREMALLERA EN EL LADO DEL PANEL DE LA VENTANA TRASERA.

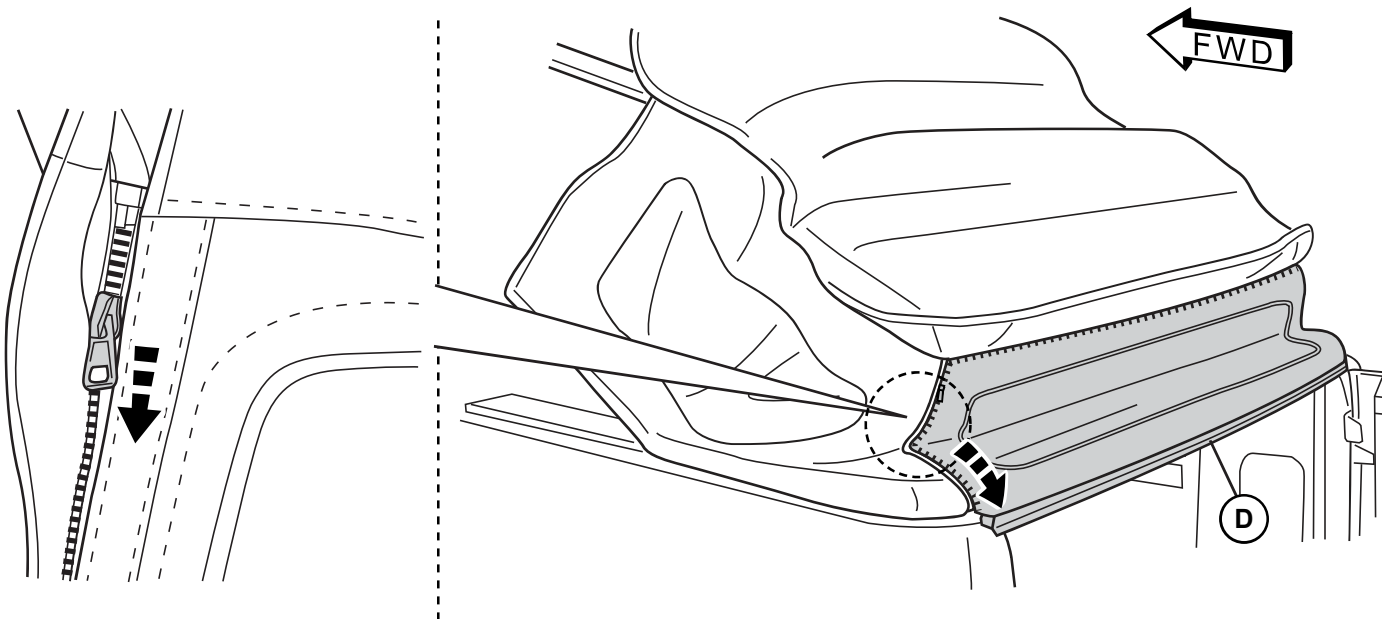

103

SECURE THE ZIPPER DOWN THE SIDE OF THE REAR WINDOW PANEL.

FIXEZ LA FERMETURE ÉCLAIR SUR LE CÔTÉ DU PANNEAU DE LA FENÊTRE ARRIÈRE.

ASEGURE LA CREMALLERA EN EL LADO DEL PANEL DE LA VENTANA TRASERA.

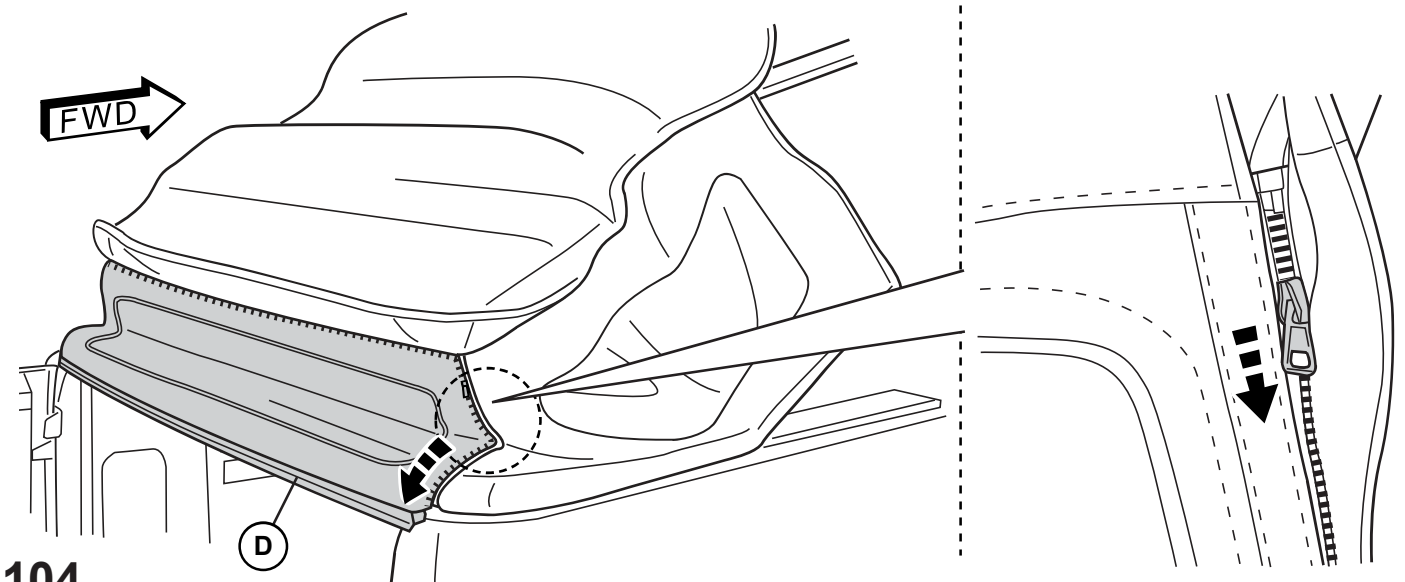

104

FOLD TOP DECK EDGE DOWN.

PLIEZ LE BORD DU PONT SUPÉRIEUR VERS LE BAS.
CUBIERTA SUPERIOR CON EL BORDE HACIA ABAJO.

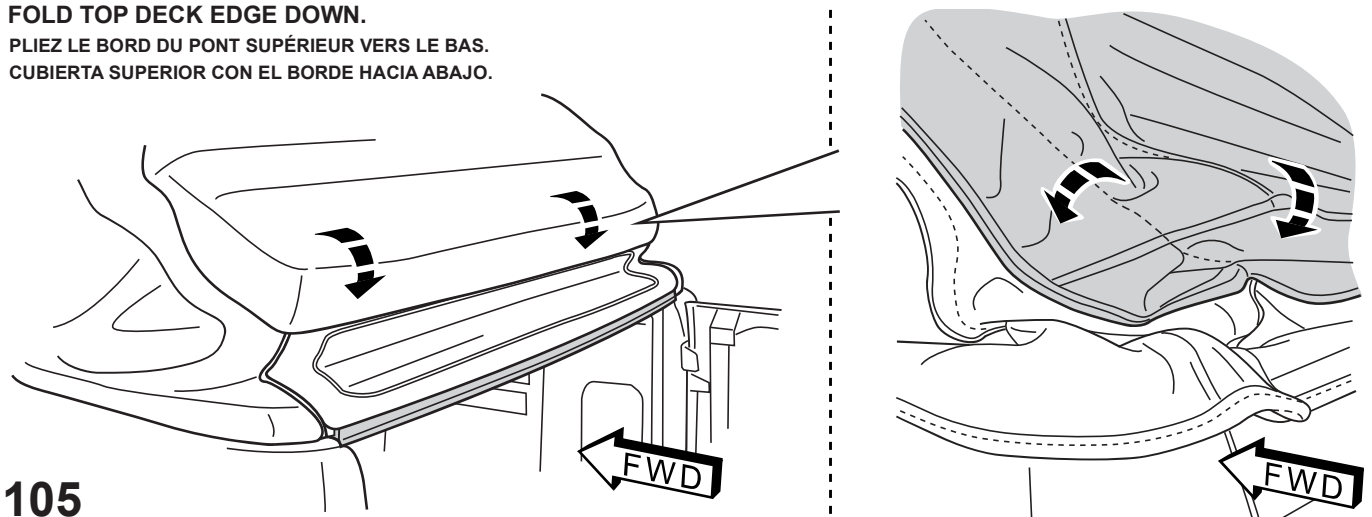

105

INSTALL THE REAR CROSS BAR AT THE BOTTOM OF THE WINDOW PANEL.

INSTALLEZ LA BARRE
TRANSVERSALE
ARRIÈRE AU BAS
DU PANNEAU.

INSTALE LA BARRA
TRANSVERSAL EN LA
PARTE INFERIOR
DEL PANEL.

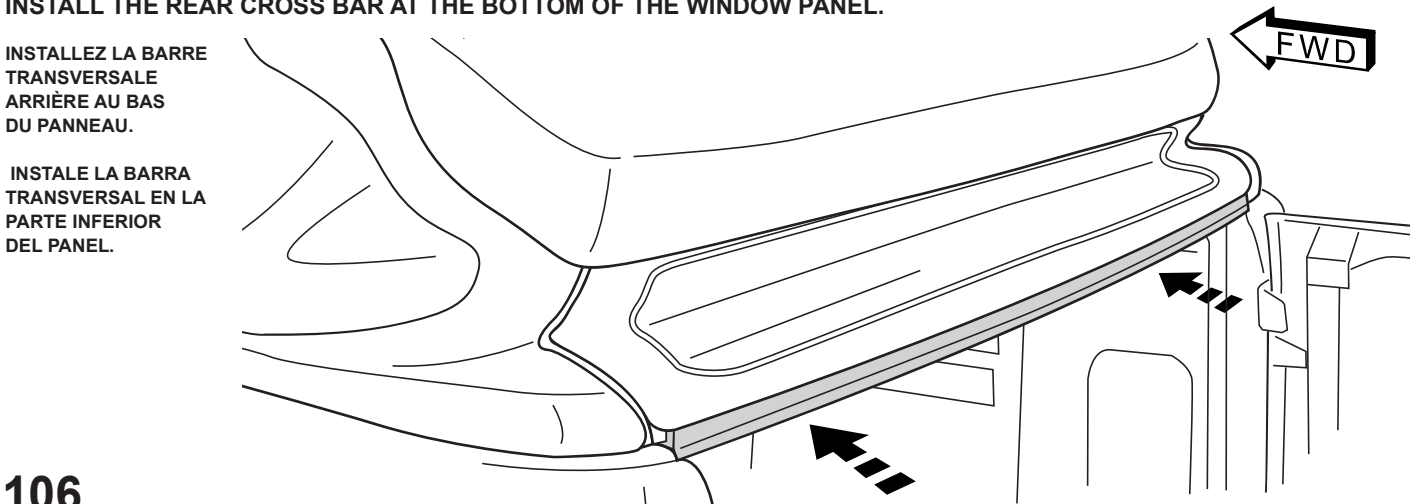

106

FULLY OPEN THE TOP.

OUVRIR COMPLÈTEMENT LE HAUT.
ABRIR COMPLETAMENTE LA PARTE SUPERIOR.

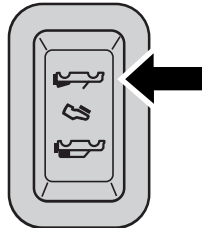

107

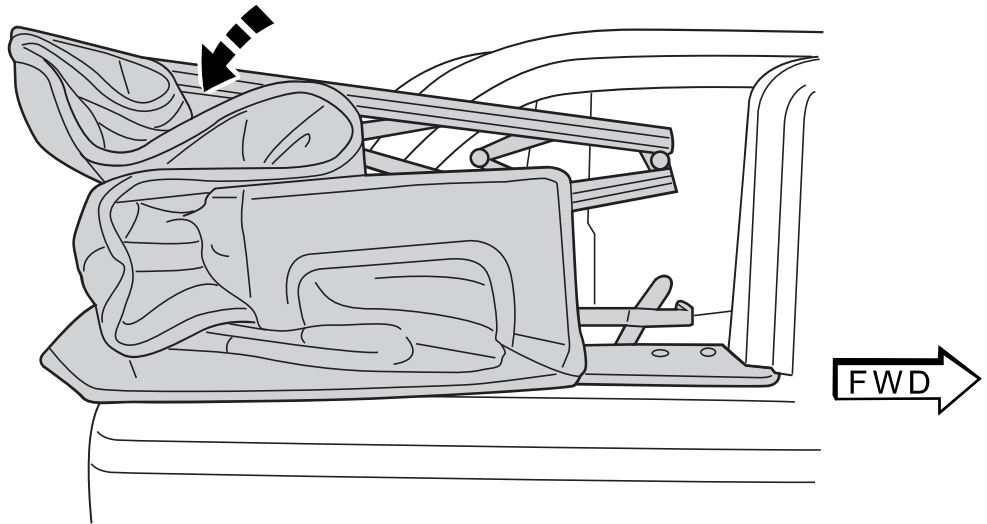

SLOWLY CLOSE THE TOP.

FERMER LENTEMENT LE HAUT
CIERRE LENTAMENTE LA PARTE SUPERIOR

IMPORTANT: BE SURE TO CHECK FOR ANY STRESS ON THE SIDE AND REAR WINDOW PANEL ZIPPERS.

IMPORTANT : VÉRIFIEZ QU'IL N'Y A PAS DE TENSION SUR LES FERMETURES À GLISSIÈRE.

IMPORTANTE: ASEGÚRESE DE REVISAR SI LAS CREMALLERAS ESTÁN TENSIONADAS.

BE SURE THE FRONT OF THE SIDE PANELS TUCK BEHIND THE C-PILLARS ON BOTH SIDES.

ASSUREZ-VOUS QUE L'AVANT DES PANNEAUX LATÉRAUX EST RANGE DERRIÈRE LES MONTANTS C DES DEUX CÔTÉS.

ASEGÚRESE DE QUE LA PARTE DELANTERA DE LOS PANELES LATERALES ESTÉ METIDA DETRÁS DE LOS PILARES C EN AMBOS LADOS.

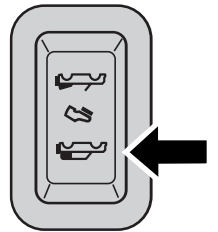

108

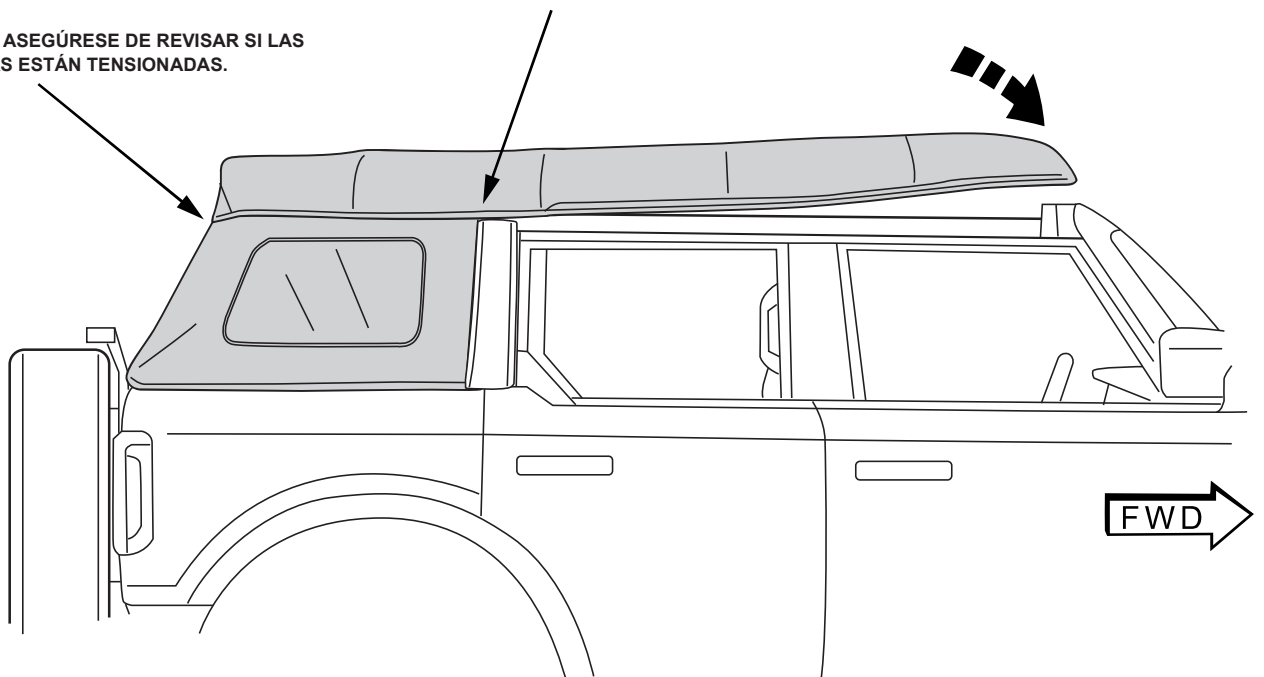

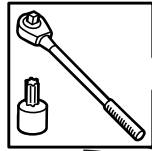
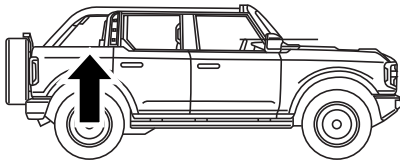

NOTE: REMOVE FASTENER FROM TOP BRACKET AND RE-USE.

REMARQUE : RETIREZ LA FIXATION DU SUPPORT SUPÉRIEUR POUR LA RÉUTILISER.

NOTA: RETIRE EL TORNILLO DEL SOPORTE DE LA CAPOTA Y VUELVA A USARLO.

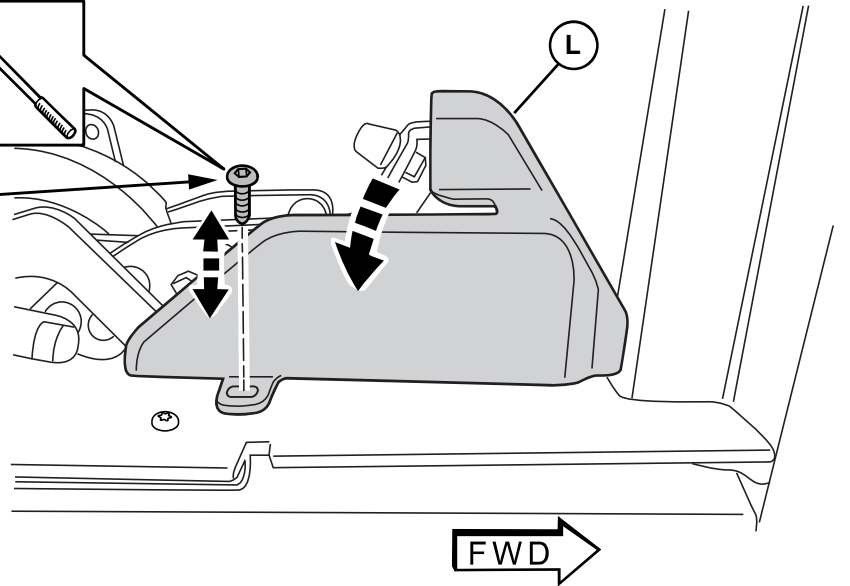

109

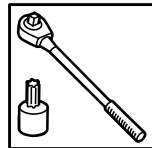
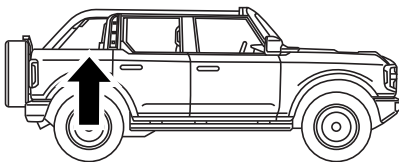

INSIDE PASSENGER SIDE

**CÔTÉ PASSAGER INTÉRIEUR
INTERIOR DEL LADO DEL PASAJERO**

NOTE: REMOVE FASTENER FROM BRACKET AND RE-USE. THIS FASTENER WILL SECURE BOTH COVERS

REMARQUE : RETIREZ LA FIXATION DU SUPPORT POUR LA RÉUTILISER. CETTE FIXATION PERMET DE FIXER LES DEUX PROTECTION.

NOTA: RETIRE EL TORNILLO DEL SOPORTE Y VUELVA A USARLO. ESTE TORNILLO ASEGURARÁ AMBAS CUBIERTAS.

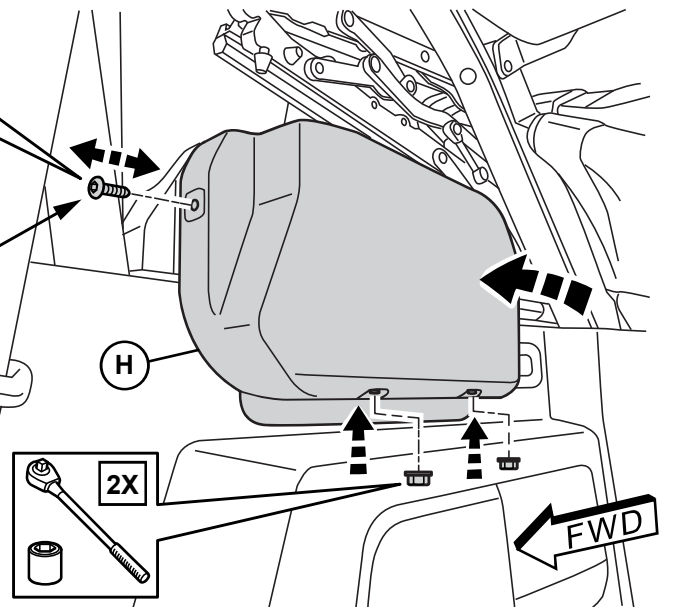

110

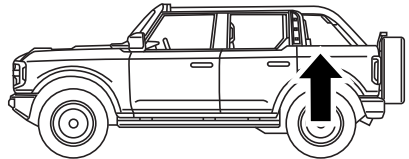
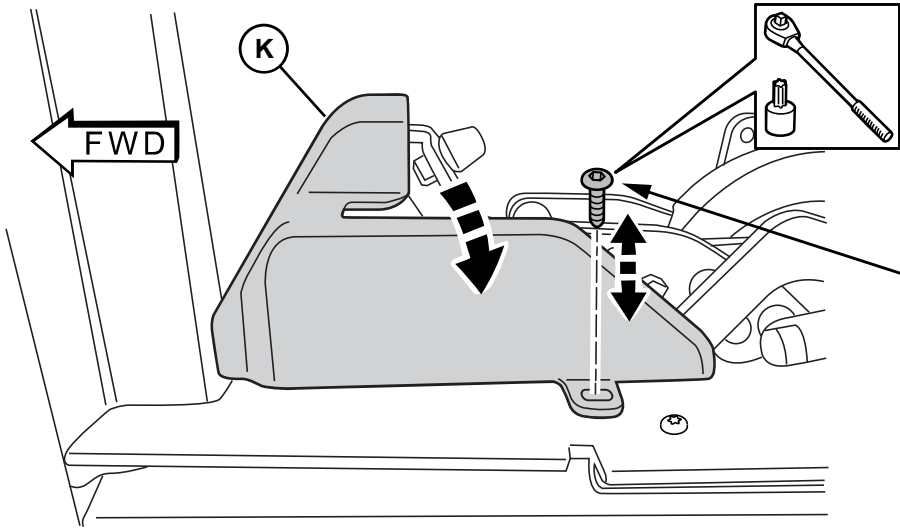

NOTE: REMOVE FASTENER FROM TOP BRACKET AND RE-USE.

REMARQUE : RETIREZ LA FIXATION DU SUPPORT SUPÉRIEUR POUR LA RÉUTILISER.

NOTA: RETIRE EL TORNILLO DEL SOPORTE DE LA CAPOTA Y VUELVA A USARLO.

111

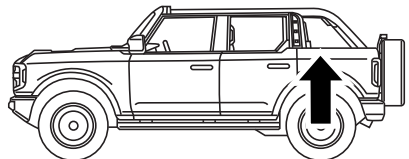
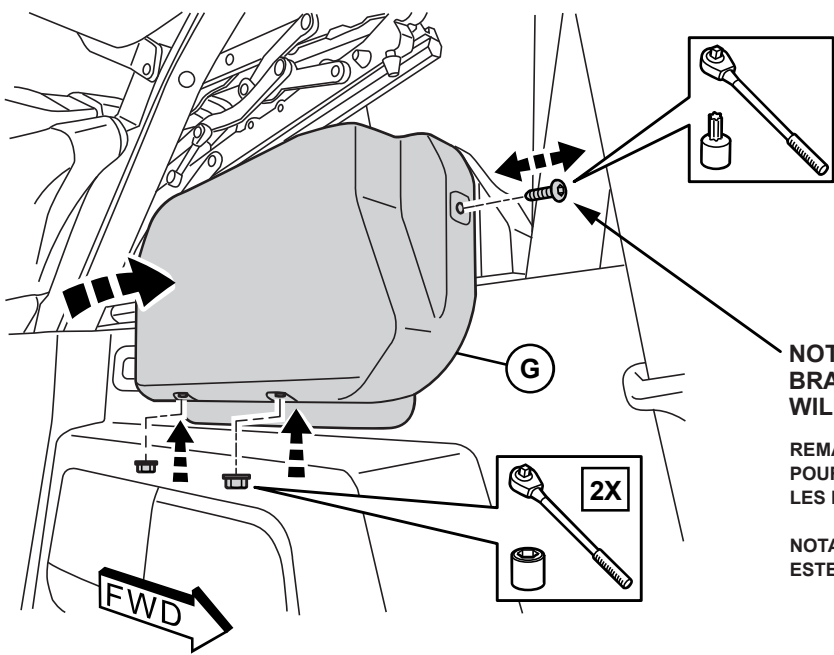

INSIDE DRIVER SIDE
INTÉRIEUR CÔTÉ CONDUCTEUR
LADO INTERIOR DEL CONDUCTOR

NOTE: REMOVE FASTENER FROM BRACKET AND RE-USE. THIS FASTENER WILL SECURE BOTH COVERS

REMARQUE : RETIREZ LA FIXATION DU SUPPORT POUR LA RÉUTILISER. CETTE FIXATION PERMET DE FIXER LES DEUX PROTECTION.

NOTA: RETIRE EL TORNILLO DEL SOPORTE Y VUELVA A USARLO. ESTE TORNILLO ASEGURARÁ AMBAS CUBIERTAS.

112

TOP ADJUSTMENT STEPS (IF NEEDED)

ÉTAPES DE RÉGLAGE DU TOIT (SI NÉCESSAIRE)

PASOS PARA EL AJUSTE DE LA CAPOTA (DE SER NECESARIO)

NOTE: VELCRO AT THE REAR STRAPS CAN BE ADJUSTED IF TOP IS TOO TIGHT.

REMARQUE : L'ATTACHE AUTO-AGRIPPANTE AUX SANGLES ARRIÈRE PEUT ÊTRE RÉGLÉE SI LE TOIT EST TROP SERRÉ.

NOTA: EL VELCRO DE LOS TIRANTES TRASEROS PUEDE AJUSTARSE SI LA CAPOTA ESTÁ DEMASIADO CEÑIDA.

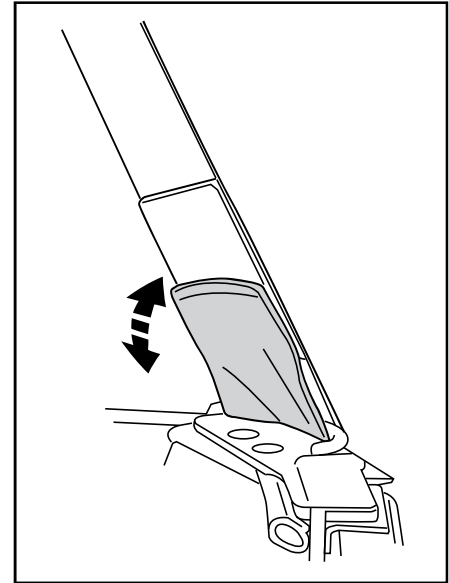
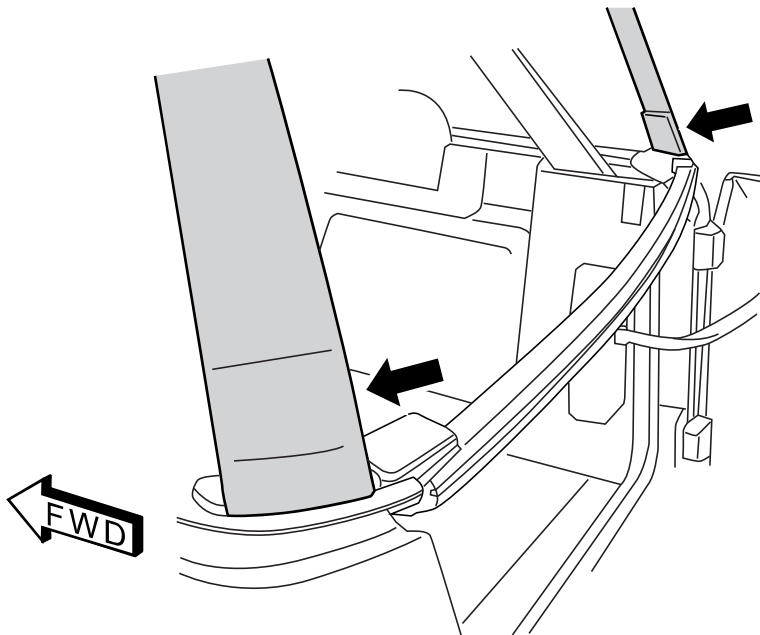

NOTE: AT THE FRONT OF THE TOP, THE THREE BOLTS INDICATED IN RED BELOW CAN BE LOOSENED AND THE OUTER BRACKETS ADJUSTED IF THE CLAMPS ARE NOT FITTING CORRECTLY. BE SURE TO RE-TIGHTEN THE BOLTS.

REMARQUE : À L'AVANT DU HAUT, LES TROIS BOULONS INDIQUÉS EN ROUGE CI-DESSOUS PEUVENT ÊTRE DESSERRÉS ET LES SUPPORTS EXTÉRIEURS AJUSTÉS SI LES PINCES NE SONT PAS AJUSTÉES CORRECTEMENT. ASSUREZ-VOUS DE RESERRER LES BOULONS.

NOTA: EN LA PARTE DELANTERA DE LA PARTE SUPERIOR, LOS TRES PERNOS INDICADOS EN ROJO A CONTINUACIÓN SE PUEDEN AFLOJAR Y LOS SOPORTES EXTERIORES AJUSTARSE SI LAS ABRAZADERAS NO ENCAJAN CORRECTAMENTE. ASEGÚRESE DE VOLVER A APRETAR LOS TORNILLOS.

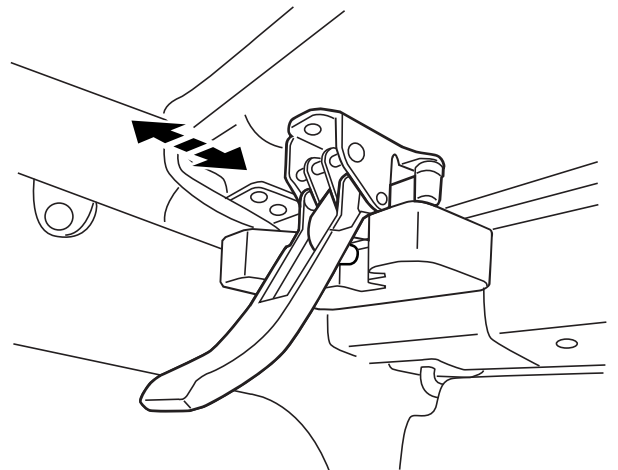
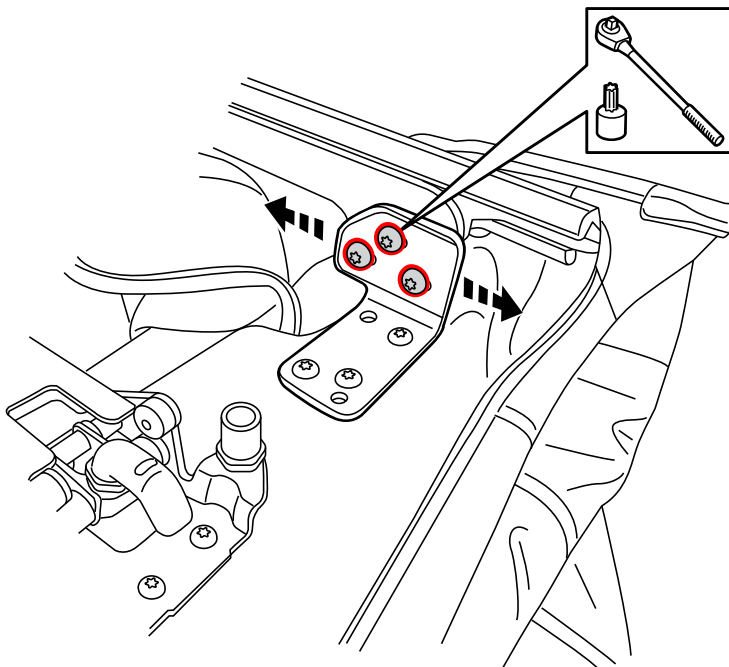

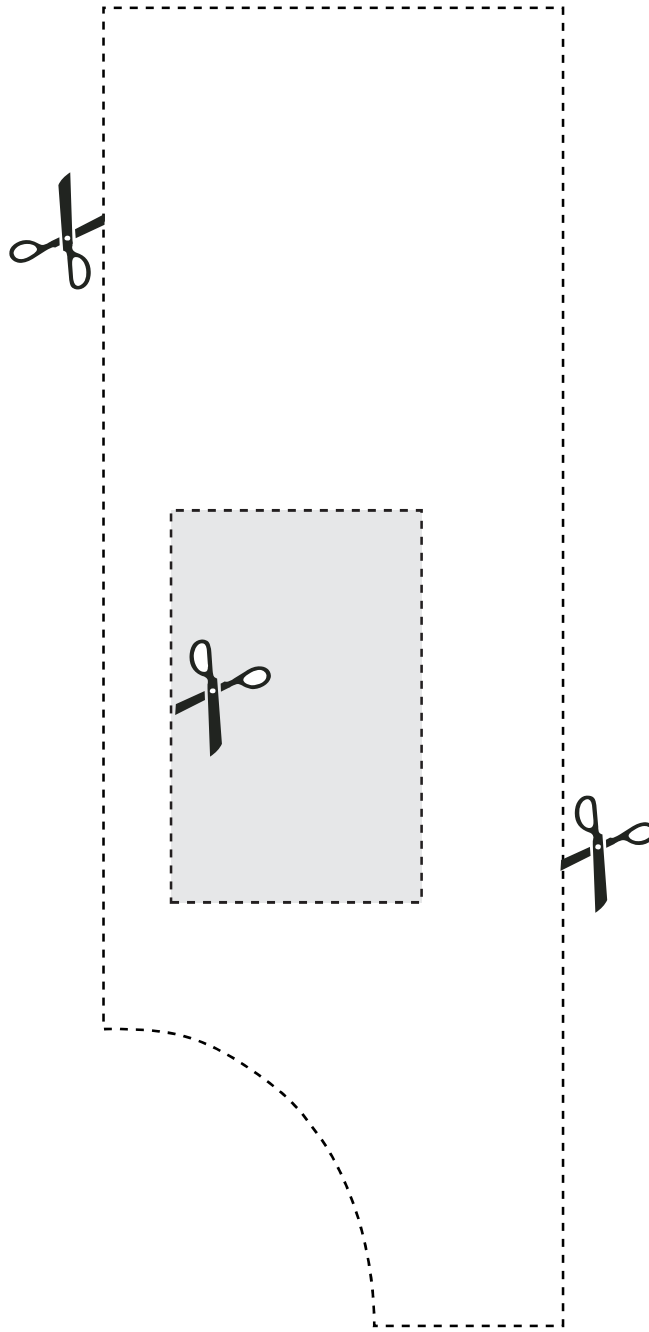

PRINT ACTUAL SIZE

DOCUMENT IMPRIMÉ EN TAILLE RÉELLE

IMPRIMIR AL TAMAÑO REAL

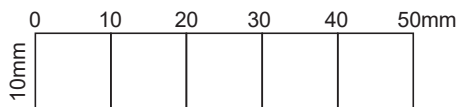

(THIS PAGE INTENTIONALLY LEFT BLANK)

(CETTE PAGE EST INTENTIONNELLEMENT LAISSÉE VIDE)

(ESTA PÁGINA SE DEJÓ EN BLANCO INTENCIONADAMENTE)